



SIMBOLOGIA USATA NEL MANUALE

 **ATTENZIONE!**
PERICOLO PER LA SICUREZZA DELLE PERSONE,
DEGLI ANIMALI DOMESTICI E DEI BENI.

 **ATTENZIONE!**
PERICOLO DI SCOSSA ELETTRICA.

 **ATTENZIONE!**
PERICOLO DI DANNI AL PRODOTTO.

 **ATTENZIONE!**
TEMPERATURE ELEVATE.
PERICOLO DI SCOTTATURA.

 **CONSIGLIO PER IL BUON**
FUNZIONAMENTO.

 **NON COPRIRE!**

ATTENZIONE

 **AVVERTIMENTO - Alcune parti di questo prodotto possono diventare molto calde ed essere causa di scottature. Particolare attenzione deve essere prestata in presenza di bambini o persone vulnerabili.**

 I bambini di età inferiore ai 3 anni, se non sorvegliati, devono essere tenuti a distanza dallo scaldasalviette. I bambini di età compresa tra 3 e 8 anni dovrebbero poter esclusivamente accendere / spegnere l'apparecchio, posto che questo sia installato nella sua normale posizione di funzionamento ed essi siano sorvegliati o siano stati adeguatamente istruiti sull'uso in sicurezza dell'apparecchio, avendo compreso i rischi connessi al suo utilizzo. I bambini di età compresa tra 3 e 8 anni non devono disconnettere, regolare o pulire l'apparecchio, né effettuarne la manutenzione. L'apparecchio può essere utilizzato da bambini di età non inferiore a 8 anni e da persone con ridotte capacità fisiche, sensoriali o mentali, o prive di esperienza o della necessaria conoscenza, purché sotto sorveglianza oppure dopo che le stesse abbiano ricevuto istruzioni relative all'uso sicuro dell'apparecchio e alla comprensione dei pericoli ad esso inerenti. I bambini non devono giocare con l'apparecchio. La pulizia e la manutenzione destinata ad essere effettuata dall'utilizzatore non deve essere effettuata da bambini senza sorveglianza.

 **ATTENZIONE:**
Questo apparecchio è destinato esclusivamente per asciugare le salviette lavate ad acqua. Non deve essere adoperato per altri scopi.

 **Non installare l'apparecchio:**
- immediatamente sotto o davanti ad una presa di corrente o ad una scatola di derivazione (Fig. 6)
- a contatto con il muro o con il pavimento
- vicino a tende, altri materiali infiammabili, combustibili o recipienti in pressione.

 **ATTENZIONE:**
Rispettare le distanze indicate nelle figure 4,5. Per evitare che i bambini in più tenera età vadano incontro ad un qualunque pericolo, si raccomanda di installare questo apparecchio in modo tale che la barra riscaldante che si trova più in basso sia ad una distanza di almeno 600 mm dal pavimento. (Fig. 4).

 Installare e utilizzare l'apparecchio solo come indicato nelle presenti istruzioni.

 Se il cavo di alimentazione è danneggiato, deve essere sostituito dal costruttore o dal suo servizio di assistenza tecnica o da altro personale qualificato al fine di evitare un pericolo. Non utilizzare l'apparecchio se lo stesso o il controllo elettronico sono danneggiati.

 Assicurarsi che la linea di alimentazione sia dotata di un dispositivo che permetta il sezionamento dell'apparecchio dalla rete domestica, incluso il Filo Pilota, quando presente, secondo la normativa vigente.

 **ATTENZIONE:**
Non coprire mai in alcun modo il dispositivo di comando. (Fig. 6)

 L'apparecchio è riempito con una precisa quantità di fluido speciale. Ogni riparazione che richiede l'apertura dell'apparecchio deve essere effettuata da personale qualificato. In caso di una perdita di fluido, contattare il proprio rivenditore o personale qualificato.

Per la rottamazione dell'apparecchio seguire la normativa vigente per lo smaltimento del fluido contenuto all'interno dello scaldasalviette e la gestione dei rifiuti.

SYMBOLEN IN DEZE HANDLEIDING



OPGELET!
GEVAAR VOOR DE VEILIGHEID VAN MENSEN,
HUISDIEREN EN EIGENDOMMEN.



OPGELET!
HOGE TEMPERATUREN GEVAAR
VAN BRANDWONDEN.



OPGELET!
GEVAAR VAN ELEKTRISCHE SCHOKKEN.



TIP VOOR EEN GOEDE WERKING



OPGELET!
GEVAAR VAN SCHADE AAN HET PRODUCT.



NIET AFDEKKEN!

OPGELET



WAARSCHUWING - Bepaalde delen van dit product kunnen zeer heet worden en brandwonden veroorzaken. Er moet bijzondere aandacht besteed worden in tegenwoordigheid van kinderen of kwetsbare personen.



Installeer het apparaat niet:

- direct onder of voor een stopcontact of een aansluitdoos (Fig. 6)
- in contact met de muur of met de vloer
- in de buurt van gordijnen, andere ontvlambare, brandbare materialen of drukvaten.



Kinderen jonger dan 3 jaar, indien niet onder toezicht, moeten op afstand van de handdoekradiator worden gehouden.

Kinderen met een leeftijd van 3 tot 8 jaar mogen het apparaat alleen in- en uitschakelen, mits dit in de normale werkingspositie is geïnstalleerd en de kinderen onder toezicht staan en geïnstrueerd zijn over het veilige gebruik van het apparaat en de gevaren die het gebruik met zich meebrengt begrepen hebben. Kinderen met een leeftijd tussen 3 en 8 jaar mogen niet het apparaat loskoppelen, afstellen en reinigen of het onderhoud ervan uitvoeren. Het apparaat mag gebruikt worden door kinderen ouder dan 8 jaar en personen met verstandelijke, lichamelijke en zintuiglijke beperkingen of met onvoldoende ervaring of kennis, mits ze onder streng toezicht staan en bekend zijn met het veilig gebruik van het apparaat en de risico's die eraan verbonden zijn. Kinderen mogen niet met het apparaat spelen. De reiniging en het onderhoud die bedoeld zijn om door de gebruiker te worden uitgevoerd, mogen niet uitgevoerd worden door kinderen zonder toezicht.



OPGELET:

Neem de afstanden aangegeven in de figuren 4 en 5 in acht.

Om te voorkomen dat jonge kinderen in gevaar komen, adviseren wij om dit apparaat zodanig te installeren dat het onderste verwarmingselement zich op een afstand van ten minste 600 mm boven de vloer bevindt. (Fig. 4).



Installeer en gebruik het apparaat alleen zoals beschreven in deze handleiding.



Als het netsnoer beschadigd is, mag het uitsluitend door de fabrikant of door zijn technische servicedienst of door iemand met een soortgelijke vakbekwaamheid vervangen worden, om elk risico te voorkomen. Gebruik het apparaat niet als het apparaat zelf of de elektronische besturing beschadigd is.



Zorg ervoor dat de voedingskabel is uitgerust met een apparaat dat scheiding van het apparaat van het net mogelijk maakt, inclusief de Stuurdraad, indien aanwezig, volgens de huidige wetgeving.



OPGELET:

Dek het bedieningsapparaat op geen enkele wijze af. (Fig. 6)



Het apparaat is met een precieze hoeveelheid speciale vloeistof gevuld. Elke reparatie die opening van het apparaat vereist moet door gekwalificeerd personeel verricht worden. Neem in geval van een lek contact op met uw verkoper of gekwalificeerd personeel.



OPGELET:

Dit apparaat is uitsluitend bestemd voor het drogen van met water gewassen handdoeken. Het mag niet voor andere doeleinden worden gebruikt.

Volg voor de afdanking van het product de geldende regelgeving voor de verwerking van de vloeistof in de handdoekradiator en het beheer van afval.

1. KENMERKEN VAN HET APPARAAT

Voedingsspanning: 230 V~ 50 Hz

Isolatieklasse: II 

Beschermingsgraad: IP34

Vermogen [W]	200	300	400	500	600	700	750	900	1000	1250	1500	2000
Nominale stroom [A]	0.9	1.3	1.8	2.2	2.6	3	3.3	4	4.5	5.5	6.5	9

Tabel 1



De technische gegevens van het apparaat zijn aangegeven op het typeplaatje rechtsonder op de zijkant van de handdoekradiator (Fig. 1).

- | | |
|--------------------------------|------------------------------|
| A Merk/Fabrikant | G Serienummer |
| B Model, type, categorie | H Productcode |
| C Voedingsspanning en Vermogen | I Beschermingsgraad |
| D Dubbele isolatie | L Kwaliteitsmerken |
| E Land van herkomst | M Verwerkingswijze |
| F CE-markering | N Tweedimensionale code (QR) |



Het is verboden om de eigenschappen van het apparaat op welke manier dan ook te wijzigen en vaste delen, inclusief doppen, te verwijderen en/of het bedieningsapparaat te verwijderen of te draaien (Fig. 2). Controleer of het apparaat intact is. Gebruik het apparaat niet als het beschadigd is, maar neem contact op met de verkoper of gekwalificeerd personeel.



De materialen gebruikt voor de verpakking zijn recyclebaar. Men adviseert ze derhalve in de speciale container voor gescheiden afvalverzameling te doen.

2. ALGEMENE INFORMATIE



Opslag en bewaring:

Sla het apparaat niet op plekken op waar bevriezing kan plaatsvinden. Beschermen tegen vorst.



Pak het apparaat voorzichtig uit, plaats het op de polystyreen hoekstukken of een zachte ondersteuning om het niet te beschadigen.

De inhoud van de verpakking is:

- het apparaat
- afstandsbediening (indien bijgeleverd) compleet met batterijen en wandhouder
- montagekit
- gebruikershandleiding



Lees aandachtig deze aanwijzingen volledig door alvorens het apparaat te installeren en te gebruiken. Bewaar ze bovendien voor toekomstige raadpleging.



Installeer en gebruik het apparaat alleen zoals beschreven in deze handleiding.



Deze gebruiksaanwijzingen dekken niet alle mogelijke situaties die kunnen optreden. Men dient altijd het gezond verstand te gebruiken en voorzichtig te werk te gaan bij de installatie, de werking en het onderhoud van het apparaat.

3. PLAATSING EN INSTALLATIE



Het apparaat is gebouwd voor verwarming van huiseijke vertrekken of gelijkwaardige vertrekken en voor het drogen van handdoeken.

OPGELET:

Dit apparaat is uitsluitend bestemd voor het drogen van met water gewassen handdoeken. Het mag niet voor andere doeleinden worden gebruikt.

Het apparaat moet gebruikt worden voor vaste wandmontage, zoals voorgeschreven in deze instructies.

Installeer het apparaat met het bedieningsapparaat rechts naar beneden gericht, met de bedieningstoetsen aan de voorzijde zoals in (Fig. 3).



Installeer het apparaat in de badkamer (met bad of douche) buiten de zone 1.

Installeer het apparaat zodanig dat de elektronische besturing en de andere bedieningsapparaten niet aangeraakt kunnen worden door iemand die zich in de badkuip of onder de douche bevindt. Het is verboden een stekker te gebruiken voor de aansluiting van de handdoekradiator.



Volg voor apparaten reeds voorzien van een stekker de waarschuwingen vermeld op pag. 64.



OPGELET:

Neem de afstanden aangegeven in de figuren 4 en

5 in acht.

Om te voorkomen dat jonge kinderen in gevaar komen, adviseren wij om dit apparaat zodanig te installeren dat het onderste verwarmingselement zich op een afstand van ten minste 600 mm boven de vloer bevindt. (Fig. 4)



Installeer het apparaat niet:

- direct onder of voor een stopcontact of een aansluitdoos (Fig. 6)
- in contact met de muur of met de vloer
- in de buurt van gordijnen, andere ontvlambare, brandbare materialen of drukvaten.



Controleer of er geen leidingen of elektrische kabels in de wand aanwezig zijn die tijdens de montage beschadigd kunnen worden.



Het apparaat is uitgerust met een sensor die het openen van een eventueel raam dat zich in de buurt van de handdoekradiator bevindt kan detecteren. Voor de juiste werking van de functie "Open raam" wordt geadviseerd de voorschriften vermeld in Hfst. 4.3.2 te controleren en in acht te nemen alvorens het apparaat op de muur te bevestigen.

3.1 BEVESTIGING OP DE MUUR



Zorg ervoor dat de schroeven en pluggen in de doos met bevestigingsmiddelen geschikt zijn voor het type muur waarop het apparaat wordt geïnstalleerd. Voor eventuele vragen kunt u contact opnemen met de verkoper of gekwalificeerd personeel.



Zorg na installatie ervoor dat het netsnoer is losgekoppeld van het stopcontact.



Zie voor de wandmontage, de instructies vanaf pagina 65 in dit boekje.

3.2 ELEKTRISCHE AANSLUITING



OPGELET

De installatie moet uitgevoerd worden door een gespecialiseerd technicus en in overeenstemming met de geldende voorschriften in het betreffende land. Wanneer het apparaat geïnstalleerd wordt, dient gecontroleerd te worden dat het niet elektrisch gevoed wordt en dat de hoofdschakelaar geopend is in de stand "O".



De voeding van het apparaat is 230 V~ 50 Hz. Zorg ervoor dat de voedingslijn aan de in tabel 1 vermelde gegevens is aangepast.



Zorg ervoor dat de voedingskabel is uitgerust met een apparaat dat scheiding van het apparaat van het net mogelijk maakt, inclusief de Stuurdraad, indien aanwezig, volgens de huidige wetgeving.

Bij installatie in badkamers moet de elektrische leiding voorzien zijn van een differentiaalbeveiliging met hoge gevoeligheid met nominale differentiaalstroom van 30 mA. De voedingsleiding en de regelenheid van de Stuurdraad moeten met dezelfde differentiaalbeveiliging worden beschermd.

Breng de elektrische aansluiting binnen de aftakdoos tot stand.

In geval van vochtige vertrekken (keuken, badkamer), moet de aansluiting van het apparaat op het circuit zich op minstens 25 cm boven de vloer bevinden.

Neem het elektrische aansluitschema aangegeven in figuur 8 strikt in acht.



Als de Stuurdraad niet met de programmeereenheid is verbonden, moet hij afgesloten en geïsoleerd worden. Sluit in geen geval de Stuurdraad op de massa aan.



Zorg ervoor dat het netsnoer op geen enkele wijze in contact kan komen met het oppervlak van het apparaat (Fig. 7).

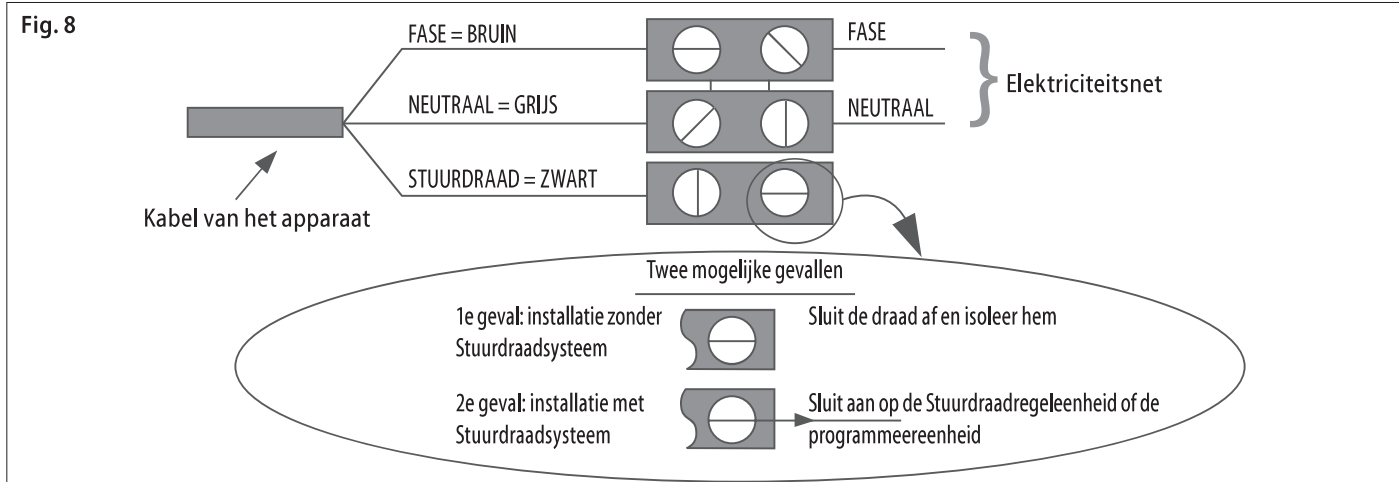

4. AFSTELLING EN WERKING



Het apparaat is gebouwd voor verwarming van huiselijke vertrekken of gelijkwaardige vertrekken en voor het drogen van handdoeken. Bepaalde delen van dit product kunnen zeer heet worden en brandwonden veroorzaken. Er moet bijzondere aandacht besteed worden in tegenwoordigheid van kinderen of kwetsbare personen.



Houd brandbare, ontvlambare stoffen en drukhouders (bijv. spuitbussen, brandblussers) ten minste 50 cm van het apparaat. Spuit geen stoffen van welke soort dan ook op het oppervlak.



Raak het apparaat niet aan met natte of vochtige handen of voeten.



Maak de elektronische besturing niet nat met water of andere vloeistoffen. Als dat mocht gebeuren, koppel dan de stroomtoevoer los en laat het apparaat volledig opdrogen.



De installatie van het apparaat op grote hoogte veroorzaakt een verhoging van de temperatuur van de verwarmde lucht.



Als de temperatuur in het vertrek onder het vriespunt kan dalen, activeer dan de "Anti-vries" modus.

Om het apparaat volledig uit te schakelen, plaatst u de hoofdschakelaar in de stand "O". Dit wordt aanbevolen voor lange periodes van niet-gebruik.

WERKING EN REGELING VAN HET BEDIENINGSAPPARAAT

BEDIENINGSPANEEL

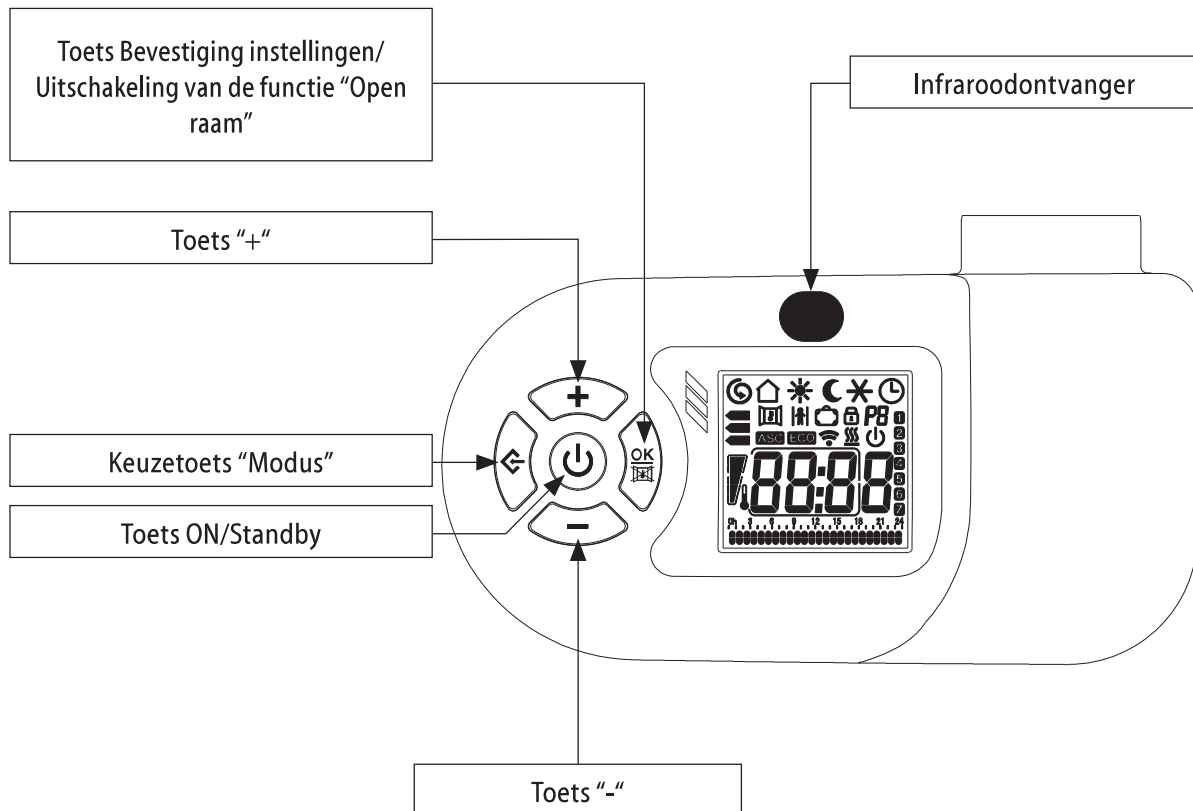

DISPLAY

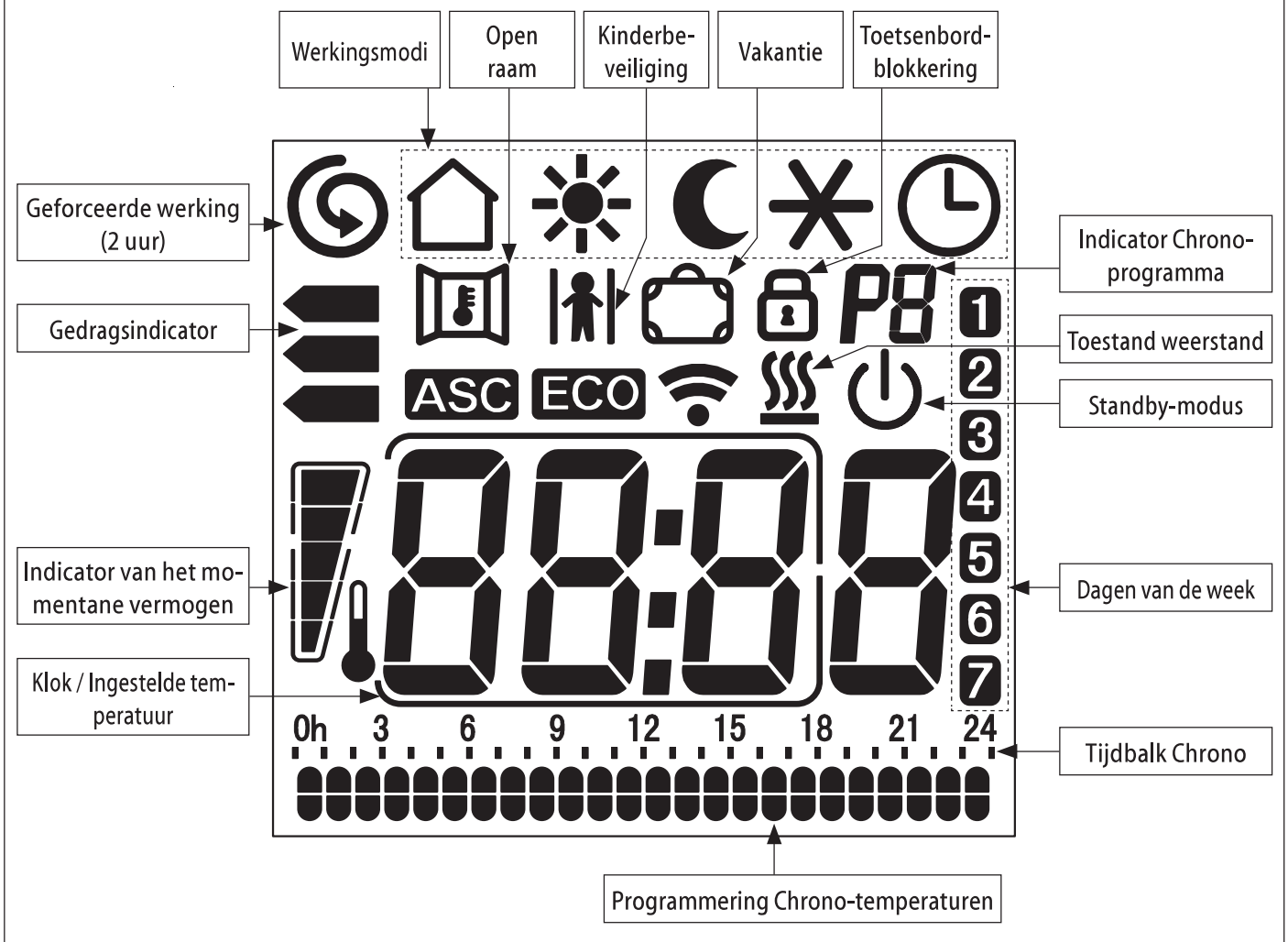

Het pictogram geeft de overdracht van informatie tussen de afstandsbediening (indien meegeleverd) en het apparaat aan.

4.1 MODE ON/STANDBY



In de "Standby"-modus, toont het display het pictogram  en de tijd en de dag van de week. Alle modi, met inbegrip van "Stuurdraad", zijn opgeschort, maar het apparaat blijft onder spanning in afwachting van de ontvangst van een commando.



Druk op de toets "Standby" om het apparaat uit- of in te schakelen. De handdoekradiator schakelt zich in met de werkingsmodus die actief was vóór uitschakeling en geeft een geluidssignaal af. Het display toont de tijd in "Chrono"-modus, terwijl het bij de andere modi de ingestelde temperatuur toont.





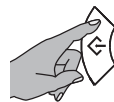

Het apparaat waarschuwt met een dubbel geluidssignaal dat de "Standby"-modus wordt betreden en met een langdurig geluidssignaal dat deze modus wordt verlaten.

4.2 WERKINGSMODI

Het apparaat biedt 6 werkingsmodi om het vertrek zo goed mogelijk op basis van uw behoeften te verwarmen.



Druk op de "Modus"-toets om de gewenste werkingsmodus te kiezen. Een pictogram op het display toont de werkingsmodus:

	Stuurdraad		Comfort
	Nacht/Eco		Anti-vries
	Chrono		Energy Saving



STUURDRAAD

De temperatuur wordt geprogrammeerd via de commando's van de "Stuurdraad". Alle commando's van de "Stuurdraad" zijn ingeschakeld.



COMFORT

De "Comfort"-temperatuur komt overeen met de door de klant gewenste temperatuur. Alle commando's van de "Stuurdraad" zijn uitgeschakeld.



NACHT/ECO

De "Nacht/Eco"-modus zorgt voor een aangename temperatuur met een lager energieverbruik. Alle commando's van de "Stuurdraad" zijn uitgeschakeld.



ANTI-VRIES

In de "Anti-vries"-modus is de minimum temperatuur ingesteld op 7 °C. Het apparaat wordt automatisch ingeschakeld bij temperaturen onder 7 °C. Alle commando's van de "Stuurdraad" zijn uitgeschakeld.



CHRONO

Met deze modus kan een van de drie vooraf ingestelde chronothermostaatprogramma's of het gepersonaliseerde programma gekozen worden. Met het laatste programma kan een dagelijkse en wekelijkse programmering verricht worden, met twee temperatuurniveaus ("Comfort" en "Nacht/Eco"). Alle commando's van de "Stuurdraad" zijn uitgeschakeld.



ENERGY SAVING

Deze modus zorgt voor een vermindering van het verbruik als de kamer leeg blijft. De temperatuur is ingesteld op 17 °C. Alle commando's van de "Stuurdraad" zijn uitgeschakeld.

Wanneer het pictogram  op het display wordt getoond, is de weerstand actief.

4.2.1 STUURDRAAD

Om de Stuurdraad-modus in te schakelen:

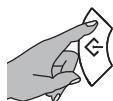





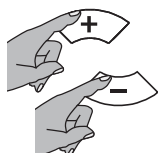

Druk op de "Modus"-toets totdat het pictogram  op het display verschijnt.

De gebruiker kan alleen de Comfort-temperatuur op het apparaat aanpassen.



Kies de gewenste temperatuur met de toetsen "+" of "-".

De woning moet voorzien zijn van een regelsysteem dat dit type technologie ondersteunt. In dit geval, om de juiste overdracht van de programmeeropdrachten te controleren, kunt u het volgende schema gebruiken, op basis van de ingestelde modus:

Modus	Comfort	Nacht/Eco (Comfort -3,5 °C)	Anti-vries	Standby	Comfort -1 °C	Comfort -2 °C
Te verzenden signaal						
Spanning tussen de stuurdraad en de neutrale draad	0 volt	230 volt	115 volt negatief	115 volt positief	230 volt gedurende een interval van 3 s	230 volt gedurende een interval van 7 s

Het pictogram van de door de regeleenheid gekozen modus (Comfort, Nacht/Eco, Anti-vries) verschijnt op het display naast het pictogram .

Als de Stuurdraad niet is aangesloten, wordt automatisch de "Comfort"-modus geselecteerd.

4.2.2 COMFORT

De "Comfort"-temperatuur komt overeen met de door de gebruiker gewenste temperatuur.



Druk op de "Modus"-toets totdat het pictogram  op het display verschijnt.



Kies de gewenste temperatuur met de toetsen "+" of "-".



Er kunnen temperaturen van 7 °C t/m 32 °C worden ingesteld.

4.2.3 NACHT/ECO

In de "Nacht/Eco"-modus moet de ingestelde temperatuur gelijk of lager zijn dan de "Comfort"-temperatuur. Als u probeert om voor "Comfort" een lagere temperatuur dan die van "Nacht/Eco" in te stellen, zal deze temperatuur dienovereenkomstig gewijzigd worden.



Druk op de "Modus"-toets totdat het pictogram  op het display verschijnt.



Kies de gewenste temperatuur met de toetsen "+" of "-".



Deze modus wordt aanbevolen voor de nachtelijke uren wanneer het vertrek twee of meer uur leeg blijft.

4.2.4 ANTI-VRIES

In de "antivries"-modus is de temperatuur vastgesteld op 7 °C. Het apparaat start automatisch bij temperaturen onder 7 °C en voorkomt met een minimaal energieverbruik dat vriestemperaturen in het vertrek worden bereikt.



Druk op de "Modus"-toets totdat het pictogram  op het display verschijnt.

Deze modus wordt aanbevolen wanneer het vertrek een of meerdere dagen leeg blijft.

4.2.5 CHRONO

Met de "Chrono"-modus kan de gebruiker een van de drie vooraf ingestelde chronothermostaatprogramma's of het personaliseerbare programma kiezen. Hiermee kunt u verschillende temperaturen ("Comfort" en "Nacht/Eco") verdeeld over 24 uur, voor elke dag van de week, instellen.

KEUZE VAN HET PROGRAMMA



Druk op de toets "Modus" totdat het pictogram  op het display verschijnt. Druk nu gelijktijdig op de toetsen "Modus" en "-" en houd ze beide minstens 3 seconden ingedrukt.

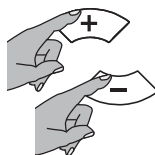

Het nummer dat het programma (P1, P2, P3 en P4) aangeeft, knippert: druk op de knoppen "+" of "-" om het gewenste programma in te stellen. Druk op de knop "Modus" om te bevestigen.

Nu knippert het pictogram van de functie ASC (zie hfst. 4.3.1), druk op toets  om de functie in te schakelen of op de toets "-" om de functie uit te schakelen.

PROGRAMMA P1	UREN	MODUS
VAN MAANDAG TOT EN MET VRIJDAG	0 - 6	Nacht/Eco
	6 - 9	Comfort
	9 - 16	Nacht/Eco
	16 - 23	Comfort
	23 - 0	Nacht/Eco
ZATERDAG EN ZONDAG	0 - 7	Nacht/Eco
	7 - 23	Comfort
	23 - 0	Nacht/Eco

PROGRAMMA P2	UREN	MODUS
VAN MAANDAG TOT EN MET ZONDAG	0 - 7	Nacht/Eco
	7 - 23	Comfort
	23 - 0	Nacht/Eco

PROGRAMMA P3	UREN	MODUS
VAN MAANDAG TOT EN MET VRIJDAG	0 - 6	Nacht/Eco
	6 - 9	Comfort
	9 - 13	Nacht/Eco
	13 - 23	Comfort
	23 - 0	Nacht/Eco
ZATERDAG EN ZONDAG	0 - 7	Nacht/Eco
	7 - 23	Comfort
	23 - 0	Nacht/Eco

PROGRAMMA P4 - GEPERSONALISEERD

Met het programma "P4" kan de gebruiker verschillende temperaturen instellen ("Comfort" en "Nacht/Eco") over de 24 uur, voor elke dag van de week.

INSTELLING VAN DE DATUM EN DE TIJD

Controleer, alvorens het gepersonaliseerde programma P4 in te stellen, of de tijd en de dag van de week correct zijn ingesteld.



Mocht dat niet zo zijn, druk dan op de toets "Modus" totdat het pictogram  op het display verschijnt.

Druk opnieuw op de toets "Modus" en houd hem ingedrukt totdat het nummer dat de dag aangeeft, knippert.



1 Druk op de toetsen "+" of "-" om de juiste dag van de week in te stellen (1=MAA, 2=DIN,... 7=ZON). Druk op de "Modus"-toets om te bevestigen.



Herhaal dezelfde procedure voor de uren.



Nu knipperen de minuten: gebruik de toetsen "+" of "-" om ze in te stellen en druk op de toets  om te bevestigen en af te sluiten of op de toets "Modus" om de instelling van het programma P4 te starten.

INSTELLING VAN HET PROGRAMMA P4

Om de instelling van het gepersonaliseerde programma P4 te betreden, drukt u na instelling van de minuten op de toets "Modus" (zie INSTELLING VAN DE TIJD).

Nu knippert de tijdbalk en geeft de klok de tijd aan die geprogrammeerd wordt.

Selecteer, beginnend bij de eerste dag, de gewenste tijdreeks met de knoppen "+" of "-" en kies voor elk uur de "Comfort"-temperatuur (dubbel streepje) of de "Nacht/Eco"-temperatuur (enkel streepje).

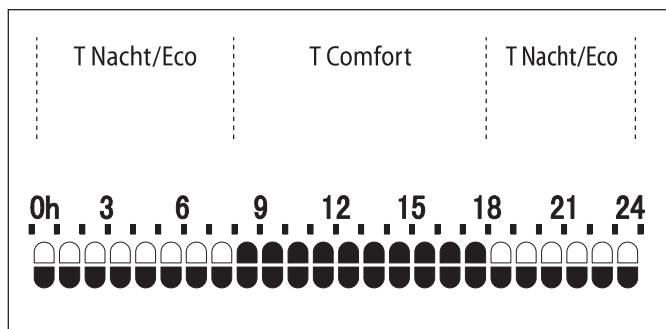

Druk op de "Modus"-toets om te bevestigen en dezelfde procedure voor elke dag van de week te herhalen. De weekprogrammering is nu ingesteld.

Nu knippert het pictogram van de functie ASC (zie hfst. 4.3.1), druk op toets  om de functie in te schakelen of op de toets "-" om de functie uit te schakelen.

4.2.6 ENERGY SAVING

In de modus is de temperatuur ingesteld op 17 °C. "Energy Saving" zorgt voor een vermindering van het verbruik als de kamer leeg blijft maar men een comfortabele temperatuur wil behouden.

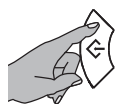

Om "Energy Saving" te activeren, drukt u op de toets "Modus" totdat het symbool "E S" op het display verschijnt in plaats van de tijd/temperatuur.

4.3 FUNCTIES

Het apparaat is van speciale functies voorzien waarbij het gebruik van het apparaat gepersonaliseerd en geoptimaliseerd kan worden.

4.3.1 ASC

Deze functie detecteert de thermische inertie van de kamer om de ingestelde temperatuur te bereiken en vervroegt de inschakeling van het apparaat om ervoor te zorgen dat de gewenste "Comfort"-temperatuur op de ingestelde tijd wordt bereikt.

Deze functie kan de inschakeling van het apparaat maximaal 2 uur vervroegen.



Deze functie kan alleen geactiveerd worden en is alleen werkzaam in de "Chrono"-modus. (zie Hfst. 4.2.5)





Voor een optimale werking van ASC zijn enkele dagen voor het verzamelen van gegevens nodig.

4.3.2 OPEN RAAM

De functie "Open raam" stelt het apparaat in staat om zelfstandig het mogelijke openen van een raam in de buurt van de handdoekradiator (bijvoorbeeld tijdens het schoonmaken van het huis) te detecteren en zich in de modus "Anti-vries" te stellen om onnodige verwa Het kan eveneens het sluiten van het raam detecteren en de eerder ingestelde bedrijfstoestand herstellen.

Bij inschakeling van het apparaat is de functie reeds actief, in afwachting van de detectie van een eventueel geopend raam.



Om de functie in- of uit te schakelen, drukt u op de toets  en houdt u deze ingedrukt tot het pictogram  verschijnt of verdwijnt van het display.



Wanneer het openen van een raam wordt gedetecteerd, gaat het pictogram "Open raam" knipperen.

Nu kunt u de werking van annuleren door op de toets  te drukken totdat een volgende opening wordt gedetecteerd.

Het pictogram  houdt op met knipperen.

Om de optimale werking van de functie te garanderen, wordt geadviseerd om het apparaat bij een raam te installeren (Fig. 9).

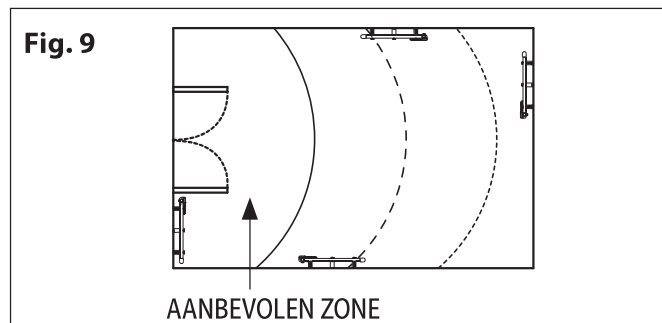

De reactie van het apparaat op het openen en sluiten van het raam hangt van vele factoren af, zoals de op het apparaat ingestelde temperatuur, de buitentemperatuur, de mate van ventilatie in de ruimte waar de handdoekradiator is geïnstalleerd, de plaats van de handdoekradiator in het vertrek, de aanwezigheid van andere warmtebronnen.



De functie "Open raam" kan niet in de "Standby"-modus uit- of ingeschakeld worden.





Als het apparaat het openen van een raam heeft gedetecteerd, kunnen alle modi en de functie "Geforceerde werking (2 uur)" geselecteerd worden, maar zijn niet actief totdat het sluiten van het raam wordt gedetecteerd of de functie "Open raam" wordt geannuleerd. De functies "Kinderslot" en

“Toetsenbordblokkering” blijven actief en kunnen ook in- of uitgeschakeld worden wanneer het apparaat het openen van een raam heeft gedetecteerd.

4.3.3 KINDERSLOT

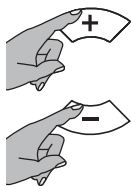
Door de functie “Kinderslot” te activeren, wordt de oppervlaktetemperatuur van het apparaat verlaagd ten opzichte van de normale werking van de actieve modus (“Comfort”, “Nacht/Eco”,...) zodat het risico op brandwonden bij kort en onverhoeds contact wordt vermindert.



Druk, om de functie te activeren, gelijktijdig op de toetsen “+” en “-”, en houd ze beide ingedrukt totdat het pictogram  op het display verschijnt. Herhaal dezelfde handeling om de functie uit te schakelen.

Het “Kinderslot” kan in elke werkingsmodus worden en ook in de functie “Geforceerde werking (2u)” geactiveerd worden. De functie is niet activeerbaar als het apparaat zich in “Standby” bevindt.

BELANGRIJKE OPMERKINGEN:

In deze functie wordt de thermische energie die het apparaat afgeeft beperkt en is er dus meer tijd nodig om de verrekken te verwarmen.

Ook bij gebruik van deze functie moeten kinderen onder toezicht staan om ervoor te zorgen dat ze niet in een gevaarsituatie verkeren.



In elk geval moet elk langdurig contact tussen lichaamsdelen en het apparaat vermeden worden.

Als het apparaat reeds werkt of nog warm is in verband met recent gebruik en het “Kinderslot” wordt ingeschakeld, moet minstens twee uur gewacht worden totdat de temperatuur onder de lage waarde zakt en de functie geactiveerd kan worden.

4.3.4 GEFORCEERDE WERKING (2 uur)

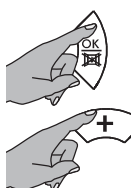
Activeer de functie ‘Geforceerde werking (2u) om het vertrek sneller te verwarmen.



Om de functie te activeren, drukt u tegelijkertijd op de toetsen  en “+” en houdt u deze ingedrukt tot het symbool  op het display verschijnt.

De ontbrekende minuten tot het verstrijken van twee uur worden weergegeven op het display in plaats van de tijd.

Het apparaat verwarmt twee uur op maximaal vermogen en negeert daarbij de vorige temperatuurinstelling. Om de functie “Geforceerde werking (2 uur)” uit te schakelen, drukt u zoals eerder tegelijk op de twee toetsen. Twee uur na activering wordt de functie “Geforceerde werking (2 uur)” sowieso automatisch uitgeschakeld en keert het apparaat terug naar de eerder ingestelde werkingsmodus.





De functie “Kinderslot” beperkt het vermogen van het apparaat ook in de functie “Geforceerde werking (2u)”.



Als het apparaat het openen van een raam heeft gedetecteerd, is de functie ‘Geforceerde werking (2 uur)’ niet actief totdat het sluiten van het raam wordt gedetecteerd of de functie “Open raam” wordt geannuleerd (zie hfst. 4.3.2), terwijl de aftelling tot het einde van de twee uur doorgaat.

4.3.5 VAKANTIE

Als u een bepaald aantal dagen afwezig bent, kunt u het apparaat zo instellen dat hij op “Anti-vries” staat gedurende de periode van afwezigheid en automatisch inschakelt in de eerder gekozen modus bij het verstrijken van de ingestelde dagen.

Druk, om de functie te activeren, gelijktijdig op de toetsen  en “-”, en houd ze beide ingedrukt totdat het pictogram  op het display verschijnt.

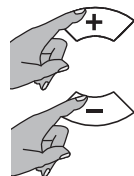

Gebruik de toetsen “+” of “-” om het aantal dagen in te stellen (maximaal 45 dagen). De gewenste instelling bevestigt zichzelf.

Hierbij toont het display het pictogram  en het ingestelde aantal dagen, dat geleidelijk afneemt naarmate de dagen verstrijken.

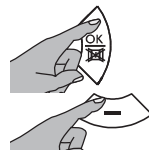

Druk gelijktijdig op de toetsen  en “-” om op elk moment de functie uit te schakelen.

4.3.6 TOETSENBORDBLOKKERING

U kunt het toetsenbord van de bediening vergrendelen om onbedoelde wijzigingen te voorkomen.

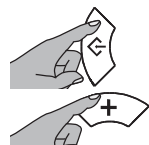

Druk, om de functie te activeren, gelijktijdig op de toetsen “Modus” en “+”, en houd ze beide ingedrukt totdat het pictogram  op het display verschijnt.

Om het toetsenbord te ontgrendelen, drukt u zoals eerder tegelijk op de twee toetsen.
Het pictogram "Blokking toetsenbord" wordt niet meer op het scherm getoond.

BELANGRIJK: De functie "Blokking Toetsenbord" blokkeert niet de "Standby"-toets die dus altijd werkzaam blijft, ook wanneer de functie "Blokking Toetsenbord" actief is.

4.4 GEDRAGSINDICATOR

Met de gedragsindicator kunt u controleren of de door u ingestelde temperatuur in overeenstemming is met de aanbevolen temperatuur om verspilling te voorkomen en het energieverbruik te verminderen.

Er wordt een pijl ter hoogte van één van de drie gekleurde balken geplaatst, die de mate van energieverbruik volgens het volgende schema voorstellen:

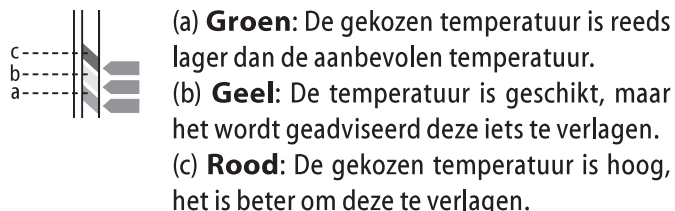

OPGELET: De indicator geeft alleen een kwalitatieve indicatie van het energieverbruik, dus geen absolute meting aan.

4.5 INDICATOR VAN HET MOMENTANE VERMOGEN

Deze grafiek geeft een onmiddellijke weergave van het gebruik van het vermogen van het apparaat (elke sector stelt 20% van het vermogen voor)

WERKING VIA AFSTANDSBEDIENING (INDIEN BIJGELEVERD)

4.6 INFRAROODAFSTANDSBEDIENING

Het apparaat kan bediend worden met de infraroodafstandsbediening die in de verpakking is bijgesloten.

De afstandsbediening communiceert met het apparaat met behulp van infraroodstralen. Voor een goede communicatie moet de afstandsbediening naar de ontvanger van het apparaat worden gericht (Fig. 10).

De afstand tussen de afstandsbediening en de ontvanger mag niet groter zijn dan 5 meter.

Het apparaat reageert op opdrachten ontvangen van de afstandsbediening met een geluidssignaal.

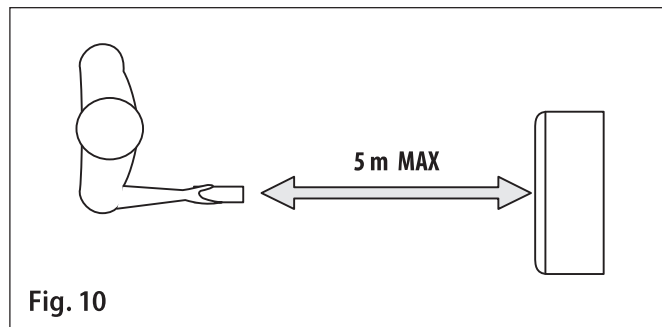

Fig. 10

De afstandsbediening moet altijd bijzonder zorgvuldig behandeld worden en moet opgeborgen worden in de speciale wandhouder die in de verpakking zit.

Laat de afstandsbediening niet vallen en stel hem niet aan rechtstreeks zonlicht bloot. Vermijd spatten van water of andere vloeistoffen. Leg de afstandsbediening niet op de bovenkant van de apparaat of breng hem niet in de buurt van intense hittebronnen.

Plaatsen of vervangen van de batterijen:

- Verwijder het deksel aan de achterkant van de afstandsbediening.
- Plaats twee "AAA" alkalinebatterijen LR03 1,5V. Plaats de batterijen met inachtneming van de polariteitstekens (+ en -) op de batterij en op het apparaat.
- Monteer weer het deksel.



Gebruik geen lege batterijen samen met nieuwe batterijen of van verschillende types of merken.

Lege batterijen moeten onmiddellijk uit de apparaat verwijderd worden en op de juiste wijze verwerkt worden. Zowel in het geval van vervanging van de batterij als afdanking van de afstandsbediening, moeten de batterijen verwijderd en afgevoerd worden in overeenstemming met de toepasselijke wetgeving, aangezien ze schadelijk zijn voor het milieu. Gooi de batterijen niet in het vuur.

Bewaar de batterijen buiten het bereik van kinderen. Kinderen mogen batterijen alleen onder toezicht van een volwassene vervangen.

Als het apparaat langere tijd niet gebruikt wordt, moeten de batterijen verwijderd worden.

Als de batterijen lekken, moeten ze met de nodige voorzorgen gehanteerd worden!

Voorkom contact met huid, ogen en slijmvlies.

In geval van contact met de vloeistof van de batterij, de betrokken lichaamsdelen onmiddellijk reinigen en grondig spoelen met water en onmiddellijk een arts raadplegen.

Kenmerken:

Afmetingen	100x42x20,5 mm
Voeding	2 "AAA" alkalinebatterijen LR03 1,5 V

AFSTANDSBEDIENING

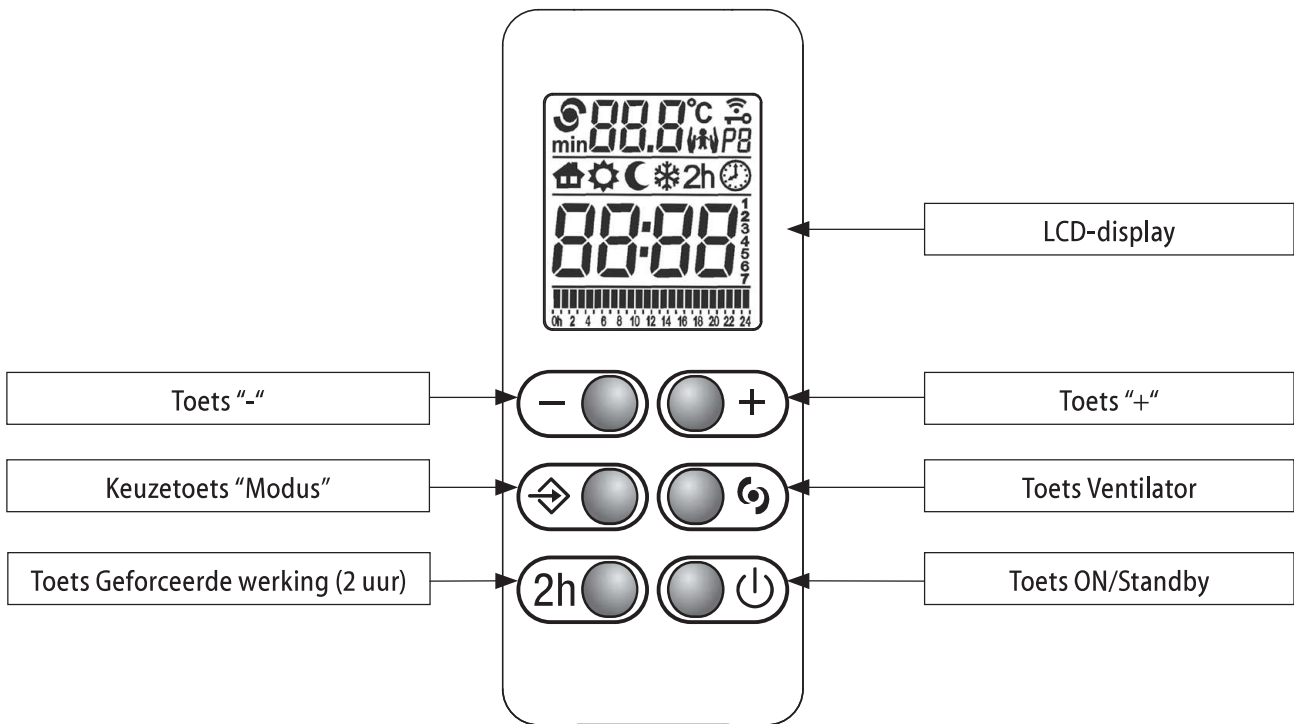

NL

DISPLAY

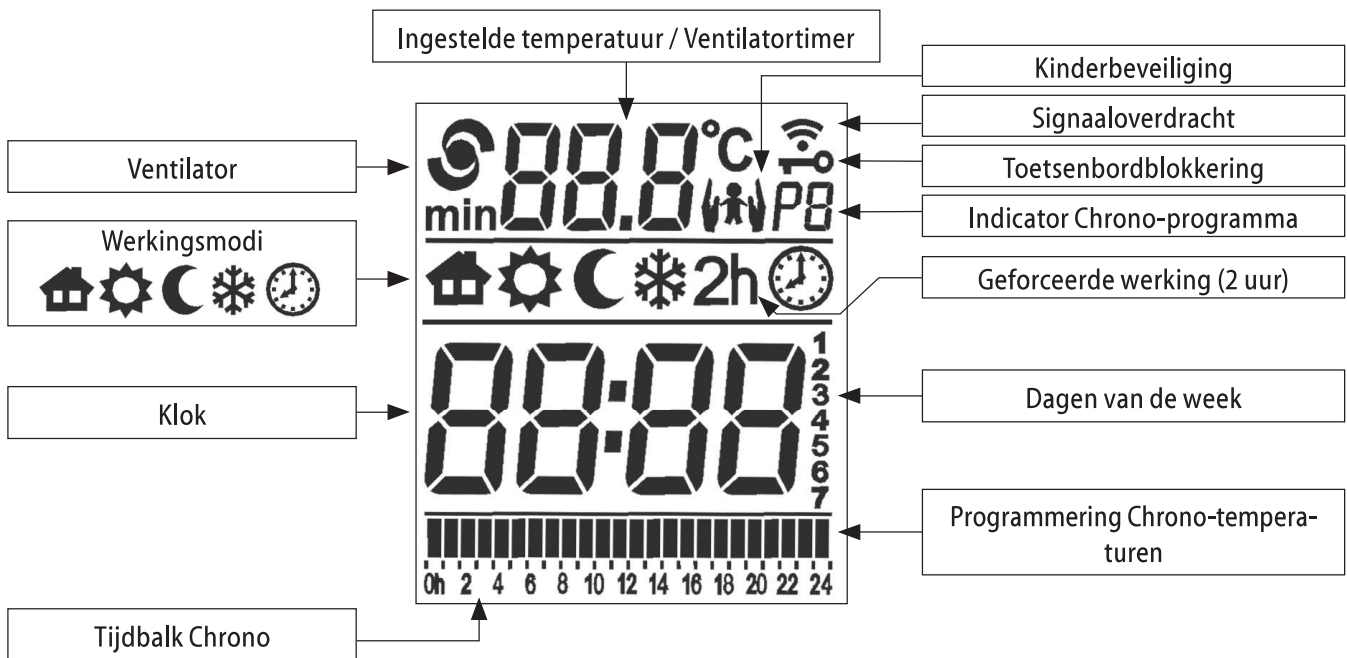

Het pictogram geeft de overdracht van informatie tussen de afstandsbediening (indien meegeleverd) en het apparaat aan.

EERSTE INSCHAKELING

Stel na het plaatsen van de batterijen, de dag van de week en de tijd in.

1
2
3
4
5
6
7

Druk op de toetsen "+" en "-" om de juiste dag van de week in te stellen (1=MAA, 2=DIN, ... 7=ZON). Druk op de "Modus"-toets om te bevestigen.

20:30

Nu knipperen de uren: gebruik de toetsen "+" en "-" om de juiste tijd in te stellen en druk op de toets "Modus" om te bevestigen.

20:30

Herhaal dezelfde procedure voor de minuten.

ON/STANDBY MODUS

20:30

In de "Standby"-modus toont het display de tijd en de dag van de week.

Alle modi, met inbegrip van "Stuurraad", zijn opgeschort, maar het apparaat blijft onder spanning in afwachting van de ontvangst van een commando.

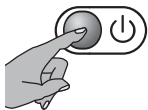

Druk op de toets "Standbyfunctie" om het apparaat uit- of in te schakelen.

De handdoekradiator schakelt zich in met de werkingsmodus die actief was vóór uitschakeling en geeft een geluidssignaal af.

Bij het vervangen van de batterijen, start de afstandsbediening in de "Comfort"-modus.

Het apparaat waarschuwt met een dubbel geluidssignaal dat de "Standby"-modus wordt betreden en met een langdurig geluidssignaal dat deze modus wordt verlaten.

BELANGRIJK: Na het indrukken van de toets "Standby" op het Bedieningspaneel, negeert het apparaat alle andere opdrachten van de afstandsbediening behalve "Standby" en geeft een akoestisch foutsignaal af.





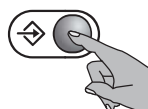

Ten opzichte van het Bedieningspaneel zorgt de afstandsbediening ervoor dat alleen bepaalde werkwijzen en functies gebruikt en benut kunnen worden.

WERKINGSMODI



Het apparaat biedt 5 werkingsmodi om het vertrek zo goed mogelijk op basis van uw behoeften te verwarmen.

Druk op de "Modus"-toets om de gewenste werkingsmodus te kiezen. Een pictogram op het display toont de werkingsmodus:

	Stuurraad		Comfort
	Nacht/Eco		Anti-vries
	Chrono		

CHRONO

Met de "Chrono"-modus kan de gebruiker een van de drie vooraf ingestelde chronothermostaatprogramma's of het personaliseerbare programma kiezen. Hiermee kunt u verschillende temperaturen ("Comfort" en "Nacht/Eco") verdeeld over 24 uur, voor elke dag van de week, instellen.

KEUZE VAN HET PROGRAMMA

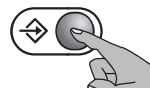

Druk op de toets "Modus" totdat het pictogram  op het display verschijnt. Druk nu gelijktijdig op de toetsen "Modus" en "-" en houd ze beide minstens 3 seconden ingedrukt.

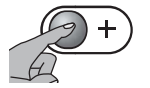
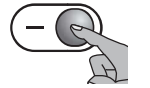

De afkorting van het programma (P1, P2, P3 en P4) knippert: druk op de knoppen "+" en "-" om het gewenste programma in te stellen. Druk op de toets "Modus" om te bevestigen.

PROGRAMMA P1	UREN	MODUS
VAN MAANDAG TOT EN MET VRIJDAG	0 - 6	Nacht/Eco
	6 - 9	Comfort
	9 - 16	Nacht/Eco
	16 - 23	Comfort
	23 - 0	Nacht/Eco
ZATERDAG EN ZONDAG	0 - 7	Nacht/Eco
	7 - 23	Comfort
	23 - 0	Nacht/Eco

PROGRAMMA P2	UREN	MODUS
VAN MAANDAG TOT EN MET ZONDAG	0 - 7	Nacht/Eco
	7 - 23	Comfort
	23 - 0	Nacht/Eco

PROGRAMMA P3	UREN	MODUS
VAN MAANDAG TOT EN MET VRIJDAG	0 - 6	Nacht/Eco
	6 - 9	Comfort
	9 - 13	Nacht/Eco
	13 - 23	Comfort
	23 - 0	Nacht/Eco
ZATERDAG EN ZONDAG	0 - 7	Nacht/Eco
	7 - 23	Comfort
	23 - 0	Nacht/Eco

PROGRAMMA P4 - GEPERSONALISEERD

Met het programma "P4" kan de gebruiker verschillende temperaturen instellen ("Comfort" en "Nacht/Eco") over de 24 uur, voor elke dag van de week.

INSTELLING VAN DE DATUM EN DE TIJD

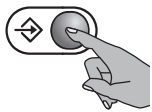

Controleer, alvorens het gepersonaliseerde programma in te stellen, of de tijd en de dag van de week correct zijn ingesteld. Mocht dat niet zo zijn, druk dan op de toets "Modus" totdat het pictogram  op het display verschijnt.

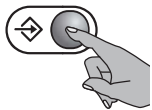

Druk opnieuw op de toets "Modus" en houd hem ingedrukt totdat het nummer dat de dag aangeeft, knippert.

1
2
3
4
5
6
7

Druk op de toetsen "+" en "-" om de juiste dag van de week in te stellen (1=MAA, 2=DIN, ... 7=ZON). Druk op de "Modus"-toets om te bevestigen.

20:30

Nu knipperen de uren: gebruik de toetsen "+" en "-" om de juiste tijd in te stellen en druk op de toets "Modus" om te bevestigen.

20:30

Herhaal dezelfde procedure voor de minuten.

INSTELLING VAN HET PROGRAMMA

Nu kan een tijdreeks voor elke dag worden ingesteld. Selecteer, beginnend bij de eerste dag, de gewenste tijdreeks met de knoppen "+" en "-" en kies voor elk uur de "Comfort"-temperatuur (volle balk) of de "Nacht/Eco"-temperatuur (lege balk).

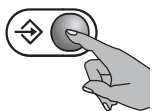
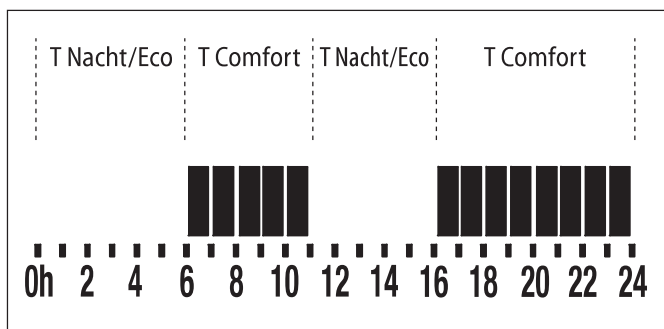

Druk op de "Modus"-toets om te bevestigen en dezelfde procedure voor elke dag van de week te herhalen.

De weekprogrammering is nu ingesteld, een geluidssignaal bevestigt de ontvangst door het apparaat.

FUNCTIES

Het apparaat is van speciale functies voorzien waarbij het gebruik van het apparaat gepersonaliseerd en geoptimaliseerd kan worden.

ASC

De functie "ASC" kan niet met de afstandsbediening uit- of ingeschakeld worden (zie Hfst. 4.3.1).

OPEN RAAM

De functie "Open raam" kan niet met de afstandsbediening uit- of ingeschakeld worden (zie Hfst. 4.3.2).

VAKANTIE

De functie "Vakantie" kan niet met de afstandsbediening uit- of ingeschakeld worden (zie Hfst. 4.3.5).

KINDERBEVEILIGING

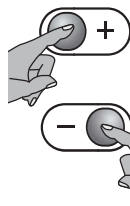

Druk, om de functie te activeren, gelijktijdig op de toetsen "+" en "-", en houd ze beide ingedrukt totdat het pictogram  op het display verschijnt.

Herhaal dezelfde handeling om de functie uit te schakelen.

Het "Kinderslot" kan in elke werkingsmodus worden en ook in de functie "Geforceerde werking (2u)" geactiveerd worden. De functie is niet activeerbaar als het apparaat zich in "Standby" bevindt.

GEFORCEERDE WERKING (2 uur)

Activeer de functie "Geforceerde werking (2u)" om het vertrek sneller te verwarmen.



Druk op de toets "2 uur" om de functie "Geforceerde werking (2 uur)" in te schakelen.

De functie is niet activeerbaar als het apparaat zich in "Standby" bevindt.

De ingestelde temperatuur verdwijnt van het display van de afstandsbediening.

Het apparaat verwarmt twee uur op maximaal vermogen en negeert daarbij de vorige temperatuurinstelling.

Druk opnieuw op de toets "2 uur", de "Modus"-toets of de "Standby"-knop om de functie "Geforceerde werking (2

uur" op elke gewenst moment uit te schakelen. Twee uur na activering wordt de functie "Geforceerde werking (2u)" sowieso automatisch gedeactiveerd.

UITSCHAKELING ACHTERVERLICHTING DISPLAY BEDIENINGSINRICHTING

Als de achterverlichting van het display van de bedieningsinrichting niet gewenst is, kan deze uitgeschakeld worden.

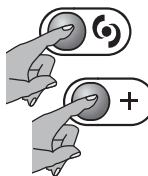



Druk, om de achterverlichting uit te schakelen, tegelijkertijd op de toetsen "⚡" en "+" en houd ze ingedrukt totdat op het display van de afstandsbediening het opschrift "LED OFF" verschijnt.

Herhaal, om de achterverlichting weer in te schakelen, deze handeling, en op het display van de afstandsbediening verschijnt het opschrift "Led On".

TOETSENBORDBLOKKERING

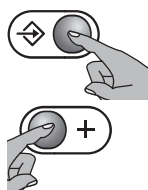
U kunt het toetsenbord van de afstandsbediening blokkeren om onbedoelde wijzigingen te voorkomen.



Druk, om de functie te activeren, gelijktijdig op de toetsen "Modus" en "+", en houd ze beide ingedrukt totdat het pictogram  op het display verschijnt.

Om het toetsenbord te ontgrendelen, drukt u zoals eerder tegelijk op de twee toetsen. Het pictogram "Blokking toetsenbord" wordt niet meer op het scherm getoond.



BELANGRIJK:

De functie "Blokking Toetsenbord" blokkeert niet de "Standby"-toets die dus altijd werkzaam blijft, ook wanneer de functie "Blokking Toetsenbord" actief is.

VENTILATOR

De functie "Ventilator" is alleen beschikbaar voor apparaten voorzien van luchtverhitter.

Deze is niet beschikbaar op dit model. Als u de opdracht "Ventilator" stuurt, bevestigt het apparaat de ontvangst van het signaal en blijft in de eerder gekozen werkingsmodus.



OPGELET:

In geval van lege batterijen, wordt op het display van de afstandsbediening "batt" getoond.

BELANGRIJK: Bij ontbreken van stroom blijven alle huidige instellingen ongeveer 4 uur behouden. Na herstel van de stroomtoevoer na deze periode, stelt het apparaat zich in de eerder geselecteerde werkingsmodus, maar verliest de instelling van datum en tijd.

Als in de "Chrono"-modus de stroom uitvalt en de instellingen van tijd en datum verloren raken, wordt het apparaat bij herstelling van de stroom ingeschakeld in de "Energy Saving"-modus.

De door de gebruiker gemaakte instellingen worden bij de ontvangst van de eerste opdracht van de afstandsbediening (indien bijgeleverd) hersteld.

BELANGRIJK: Bij stroomuitval terwijl de functie "Geforceerde werking (2u)" actief is, blijft de resterende tijd tot het eind van de twee uur ongeveer 4 uur behouden. Bij het herstellen van de stroomtoevoer na deze periode, gaat de instelling van de datum en de tijd verloren en verlaat het apparaat de functie en stelt het zich in de eerder gekozen werkingsmodus.

BELANGRIJK: Bij stroomuitval terwijl de functie "Vakantie" actief is, blijft de functie bij het herstellen van de stroomtoevoer actief en hervat de aftelling van de ontbrekende dagen tot het moment van onderbreking.

BELANGRIJK: Bij stroomuitval terwijl de functie "ASC" actief is, is deze functie bij het herstellen van de stroomtoevoer actief en heeft enkele dagen nodig om weer volledig operatief te worden.

5. REINIGING



Voordat reinigingswerkzaamheden worden verricht, moet gecontroleerd worden of het apparaat uitgeschakeld, koud en elektrisch losgekoppeld is.



Voor het reinigen is een zachte, vochtige doek met een mild schoonmaakmiddel voldoende. Gebruik geen schurende of bijtende reinigingsmiddelen of oplosmiddelen.



Om de efficiëntie van het apparaat te behouden, moet ten minste tweemaal per jaar stof van en uit het apparaat verwijderd worden met behulp van een stofzuiger.

6. ONDERHOUD



Wendt u zich in geval van technische problemen tot gekwalificeerd personeel (erkend en goedgekeurd door de verkoper of de fabrikant) of neem contact op met uw verkoper.



Alle werkzaamheden aan het apparaat mogen uitsluitend door gekwalificeerd personeel worden uitgevoerd dat, voordat onderhoudswerkzaamheden worden verricht, ervoor moet zorgen dat het product uitgeschakeld, koud en losgekoppeld van het elektriciteitsnet is.



Het apparaat is met een precieze hoeveelheid speciale vloeistof gevuld. Elke reparatie die opening van het apparaat vereist moet door gekwalificeerd personeel verricht worden. Neem in geval van een lek contact op met uw verkoper of gekwalificeerd personeel.

7. PROBLEMEN EN OPLOSSINGEN

Het apparaat wordt niet warm.	<ul style="list-style-type: none"> • Controleer of er stroom is en het apparaat op de juiste manier is aangesloten. • Controleer de stand van de hoofdschakelaar. • Verhoog de temperatuur ingesteld op de temperatuurregelaar van het apparaat. • Controleer of er geen kledingstukken het bedieningsapparaat of de temperatuursensor afdekken. • Schakel het apparaat elektrisch een paar minuten uit om de elektronica te resetten. • Als hij nog niet verwarmt, neem dan contact op met de verkoper of gekwalificeerd personeel.
Het apparaat verwarmt continu.	<ul style="list-style-type: none"> • Verlaag de temperatuur ingesteld op de temperatuurregelaar van het apparaat. • Controleer of de functie "Geforceerde werking (2u)" niet per ongeluk geactiveerd is. • Controleer of er geen kledingstukken het bedieningsapparaat of de temperatuursensor afdekken. • Als hij nog verwarmt, neem dan contact op met de verkoper of gekwalificeerd personeel.
Het vertrek blijft koud.	<ul style="list-style-type: none"> • Controleer of het vermogen van het apparaat is afgestemd op de behoefte van het te verwarmen vertrek. • Bij de eerste inschakeling, doet het vertrek er enige uren over om de gewenste temperatuur te bereiken (de temperatuur stijgt niet sneller door de regeling op de maximumstand te zetten).
Lekkage van vloeistof uit het apparaat.	<ul style="list-style-type: none"> • Schakel het apparaat uit en neem contact op met de verkoper. • Dep de vloeistof op met behulp van doeken of absorberend materiaal. Houd kinderen en huisdieren uit de buurt van de vloeistof.
Het apparaat reageert niet goed op de commando's uit de Stuurdraadregelenheid.	<ul style="list-style-type: none"> • Koppel het apparaat elektrisch los (plaats de hoofdschakelaar van de installatie in de stand "0"). Zorg ervoor dat de verbinding tot stand is gebracht zoals voorgeschreven in deze aanwijzingen (Fig. 8) en dat de regelenheid goed werkt. • Neem contact op met gekwalificeerd personeel.
Het apparaat blijft verwarmen ondanks het feit dat het raam open is, terwijl de functie "Open raam" actief is.	<ul style="list-style-type: none"> • Het kan nodig zijn om enkele minuten te wachten voordat de functie werkzaam wordt. • Het kan zijn dat het verschil tussen binnen- en buitentemperatuur niet voldoende is om de functie werkzaam te maken. • Controleer of de plaatsing van het apparaat voldoet aan de voorschriften in hoofdstuk 4.3.2. van dit boekje. • Controleer of de ruimte rondom de Besturing van het apparaat vrij van obstakels is. • Als het probleem aanhoudt, neem dan contact op met de verkoper of gekwalificeerd personeel.
Het apparaat hervat niet het verwarmen na het sluiten van het raam terwijl de functie "Open raam" actief is.	<ul style="list-style-type: none"> • Het kan nodig zijn om enkele minuten te wachten voordat de sensor het sluiten van het raam detecteert. • Controleer of de ruimte rondom de Besturing van het apparaat vrij van obstakels is. • Schakel de functie uit en weer in. • Als de reactietijd van de functie overmatig mocht blijken, kunt u het apparaat in ieder geval handmatig opstarten. • Als het probleem aanhoudt, neem dan contact op met de verkoper of gekwalificeerd personeel.
Om het display verschijnt het bericht "ALL".	<ul style="list-style-type: none"> • De temperatuursensor is beschadigd. Schakel het apparaat uit en neem contact op met de verkoper.

8. GARANTIE



Het wordt aanbevolen om de volledige verpakking te bewaren: voor eventuele retournering van het apparaat aan de verkoper, moet het apparaat intact worden ontvangen om de garantievoorwaarden te behouden.

De Fabrikant garandeert zijn klanten alle in de EU-richtlijn 1999/44 /EG vermelde rechten en de rechten van de consument die zijn opgenomen in de nationale wetgeving.

De garantie dekt uitdrukkelijk elke niet-overeenstemming en elk fabricagedefect van het product op het moment van verkoop en dat binnen twee jaar na de datum van aankoop optreedt, de garantie geeft de klant recht op gratis reparatie van het defecte product of vervanging indien het product niet gerepareerd kan worden.

De bovengenoemde rechten vervallen in de volgende gevallen:

- defecten veroorzaakt door andere soorten gebruik dan die in deze handleiding zijn opgegeven, welke deel uitmaakt van de koopovereenkomst.;
- defecten veroorzaakt door toevallige breuk, nalatigheid of geknoei.

Werkzaamheden met betrekking tot installatie, aansluiting op de voedingsnetten en het onderhoud vermeld in de handleiding mogen niet worden opgevat als werkzaamheden die onder garantie vallen.

De fabrikant aanvaardt geen aansprakelijkheid voor schade of letsel direct of indirect veroorzaakt aan personen, voorwerpen of huisdieren als gevolg van het niet naleven van de bepalingen in dit boekje, met bijzondere aandacht voor de waarschuwingen betreffende de installatie, de inbedrijfstelling en het gebruik van het product.

Om de bovengenoemde rechten te genieten, moet de klant contact opnemen met de verkoper en een geldig bewijs van aankoop, uitgegeven door de verkoper, met de datum van aankoop van het product tonen.

9. VERWERKING



Zorg er voor dat het netsnoer is losgekoppeld van de elektrische leiding alvorens handelingen uit te voeren. Volg voor demontage de omgekeerde fasen voor bevestiging aan de muur (Pag. 65).

Volg voor de afdanking van het product de geldende regelgeving voor de verwerking van de vloeistof in de handdoekradiator en het beheer van afval.



Belangrijke informatie voor de correcte verwerking van het product in overeenstemming met de Europese richtlijn 2012/19/EG.

Aan het einde van zijn nuttig leven mag het product niet samen met het gewone huishoudelijke afval worden verwerkt. Het kan naar een speciaal centrum voor gescheiden afvalinzameling van de gemeente worden gebracht, of naar een verkooppunt dat deze service verschaft.



Dit apparaat voldoet aan de volgende Europese richtlijnen:

2014/30/EU inzake elektromagnetische compatibiliteit

2014/35/EU laagspanningsrichtlijn

2011/65/EU betreffende beperking van het gebruik van bepaalde gevaarlijke stoffen.

2009/125/EG inzake ecologisch ontwerp voor energiegeërelateerde producten



ELEKTRISCHE AANSLUITING MET STEKKER AANDACHTIG LEZEN

Voordat u de stekker in het stopcontact steekt, dient u zorgvuldig te controleren of de spanning van uw elektriciteitsnet overeenkomt met de V-waarde aangegeven op het typeplaatje van het apparaat en of het stopcontact en de voedingsleiding correct gedimensioneerd zijn ten opzichte van het vermogen van het apparaat (ook aangegeven op het typeplaatje).

Zorg ervoor dat de voedingskabel is uitgerust met een voorziening die scheiding van het apparaat van het net mogelijk maakt, volgens de huidige wetgeving.

De elektrische leiding moet voorzien zijn van een differentiaalbeveiliging met hoge gevoeligheid met nominale differentiaalstroom van hoogstens 30 mA.

Alle verwijzingen in het boekje over het gebruik van de "Stuurdraad" en de bijbehorende aansluitingen moeten genegeerd worden, aangezien dit apparaat niet uitgerust is met deze werkingsmodus.



10. FISSAGGIO A PARETE

Assicurarsi che le viti e i tasselli inclusi nella confezione di fissaggio siano adatti al tipo di parete su cui verrà installato l'apparecchio. Per qualsiasi dubbio rivolgersi a personale qualificato o al rivenditore.



10. WALL MOUNTING

Make sure the screws and anchors included in the mounting pack are suitable for the type of wall on which you are mounting the appliance. If in doubt, contact a qualified professional or your local dealer.



10. FIXATION AU MUR

S'assurer que les vis et les chevilles incluses dans le sachet de fixation soient adaptées au type de mur sur lequel l'appareil est installé. En cas de doute s'adresser à un professionnel qualifié ou au vendeur.



10. BEVESTIGING OP DE MUUR

Zorg ervoor dat de schroeven en pluggen in de doos met bevestigingsmiddelen geschikt zijn voor het type muur waarop het apparaat wordt geïnstalleerd. Voor eventuele vragen kunt u contact opnemen met de verkoper of gekwalificeerd personeel.

DRITTO / STRAIGHT / DROIT / RECHT

Contenuto dell'imballo / Packaging contents / Contenu de l'emballage / Inhoud van de verpakking

(A, B, C, D, E, F, G, H, I) x 3

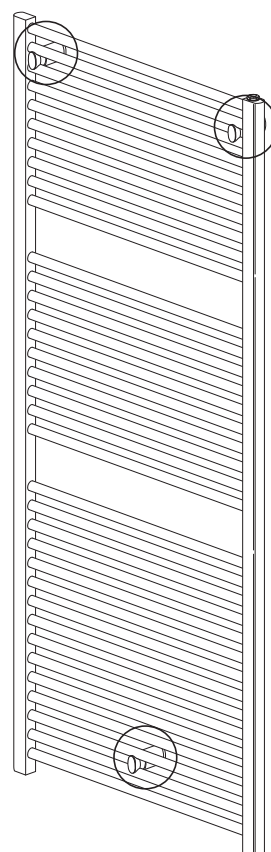
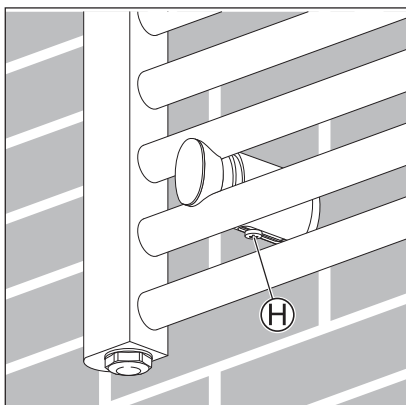
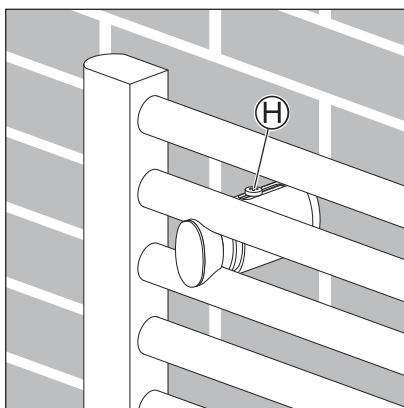
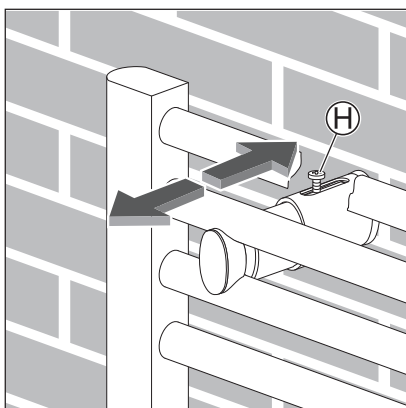
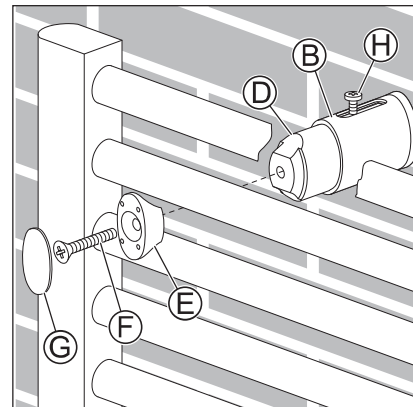
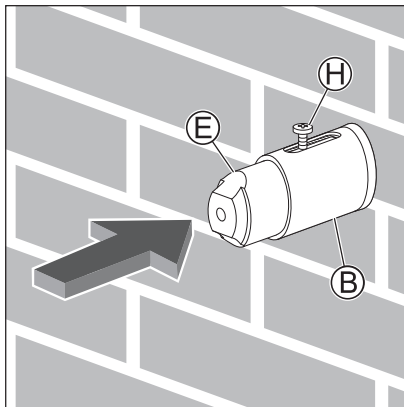
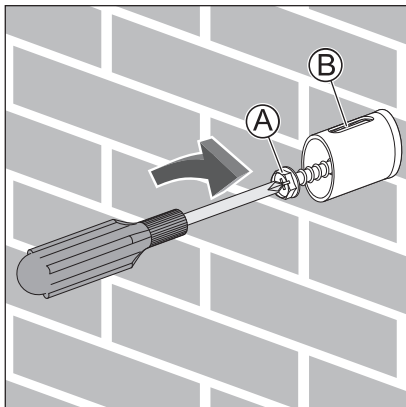
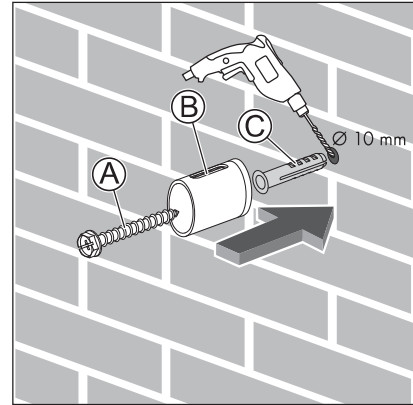
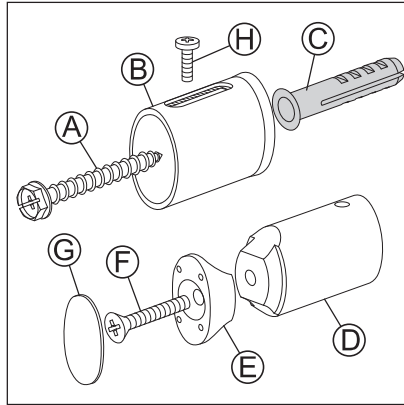

CURVO / CURVED / CINTRE / GEBOGEN

Contenuto dell'imballo / Packaging contents / Contenu de l'emballage / Inhoud van de verpakking

(A, B, C, D, E, F, G, H, I) x 4

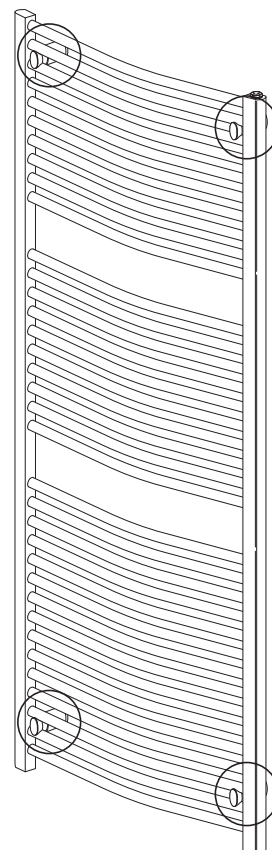
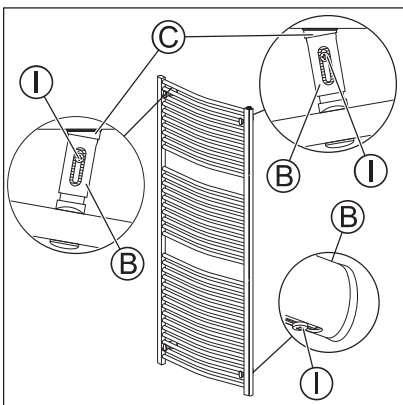
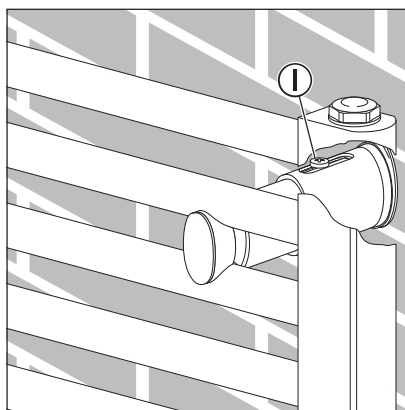
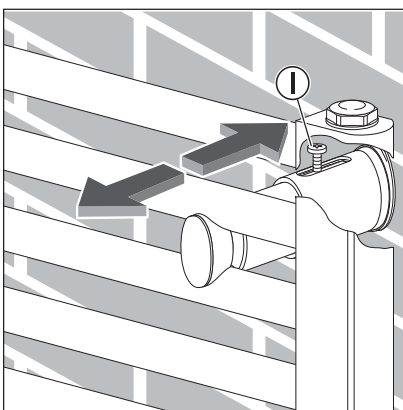
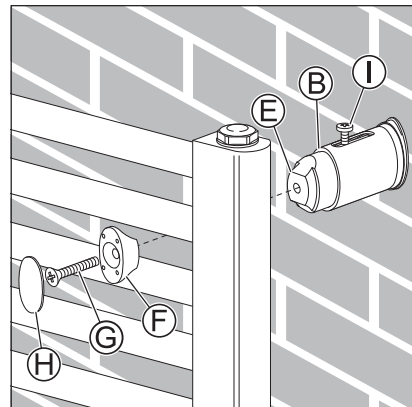
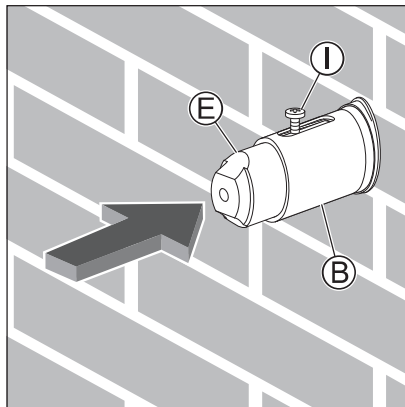
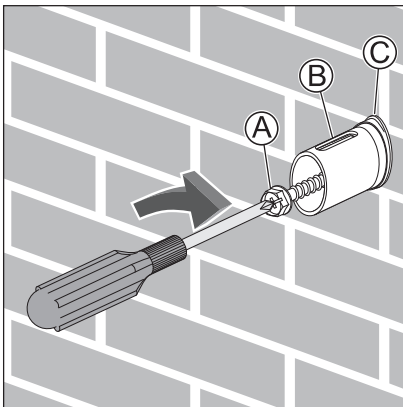
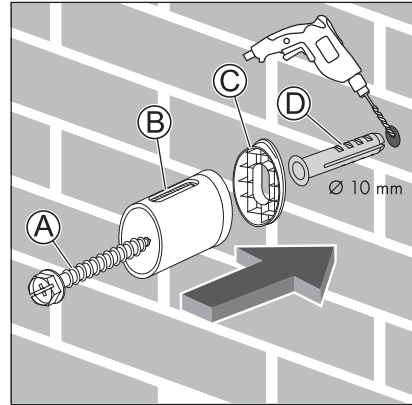
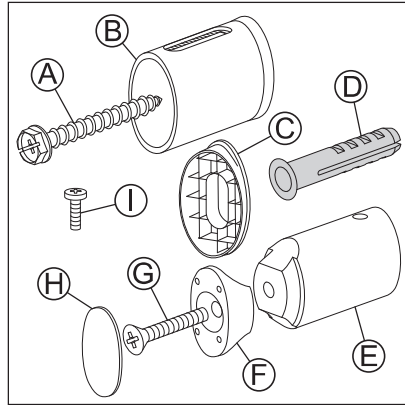

DRITTO / STRAIGHT / DROIT / RECHT

Contenuto dell'imballo / Packaging contents / Contenu de l'emballage / Inhoud van de verpakking

(A, B, C, E, F, G) x 3
D x 6

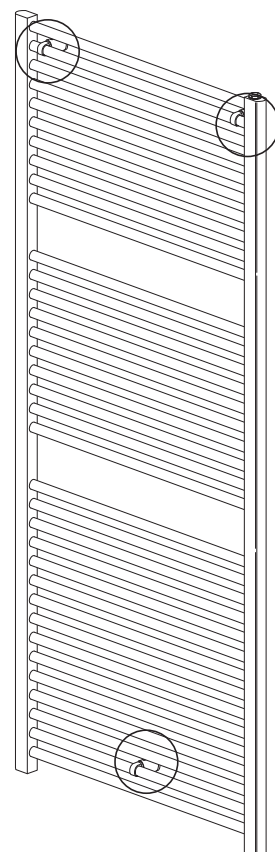
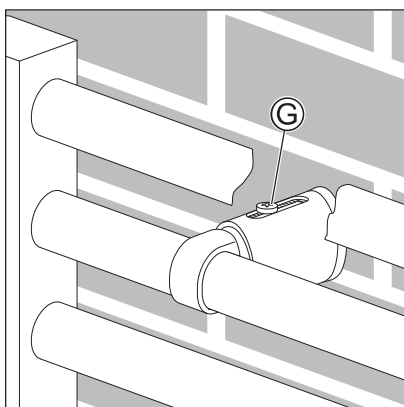
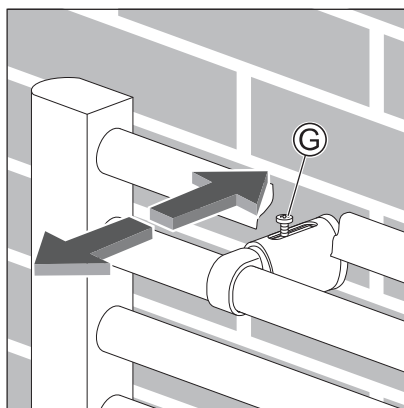
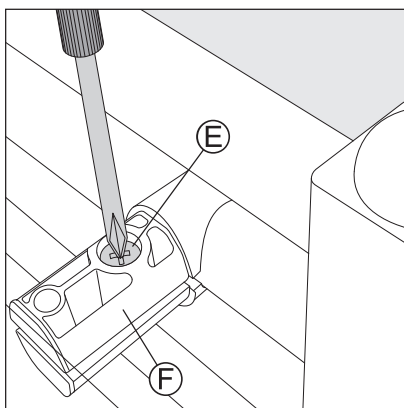
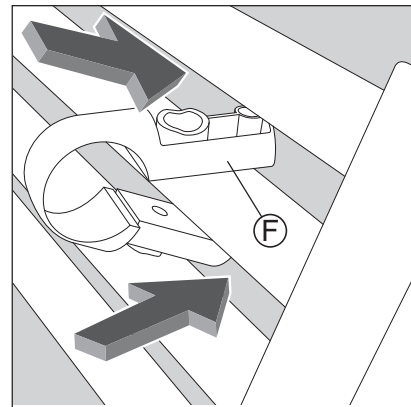
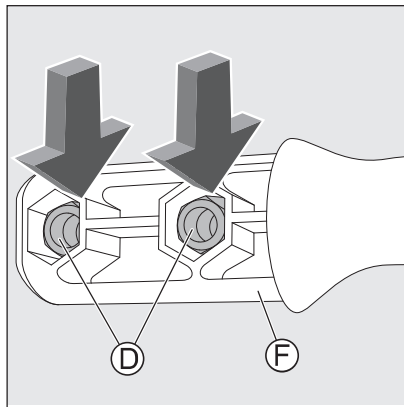
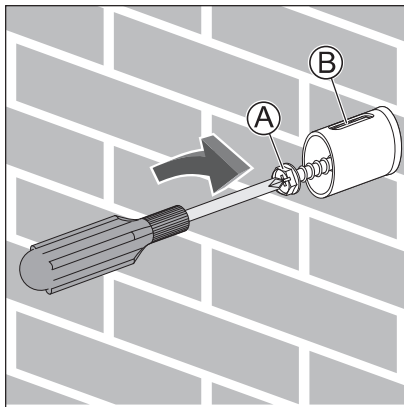
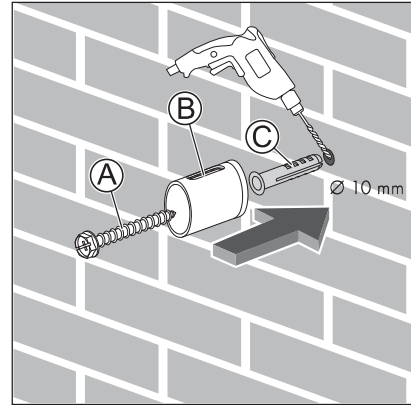
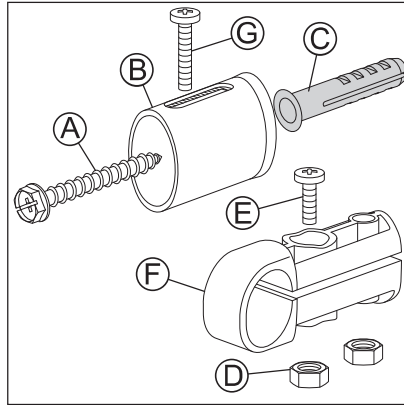

CURVO / CURVED / CINTRE / GEBOGEN

Contenuto dell'imballo / Packaging contents / Contenu de l'emballage / Inhoud van de verpakking

(A, B, C, E, F, G) x 4
D x 8

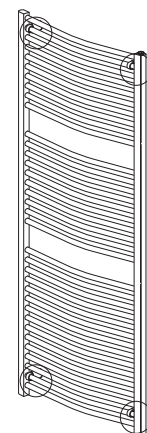
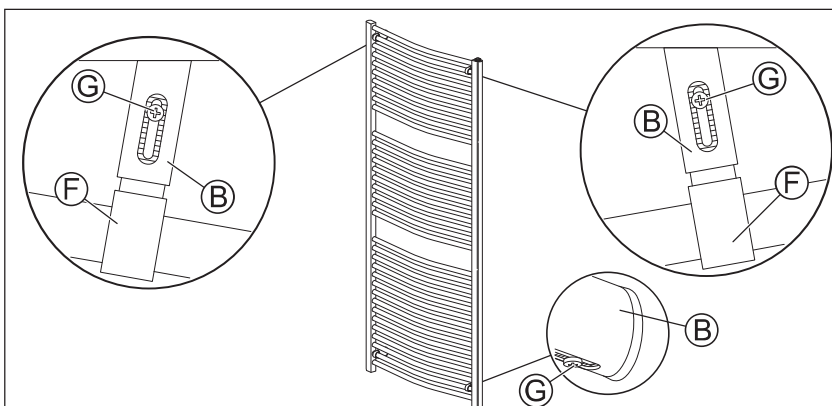
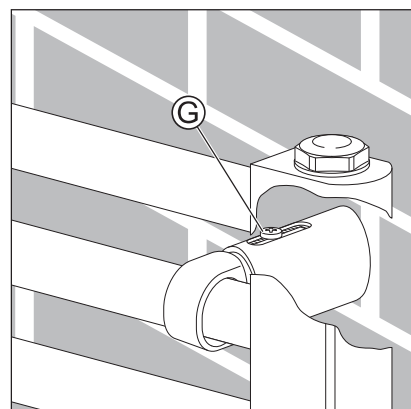
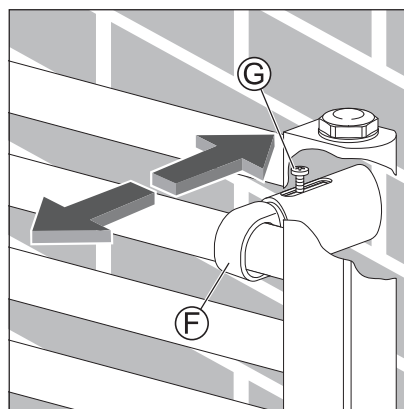
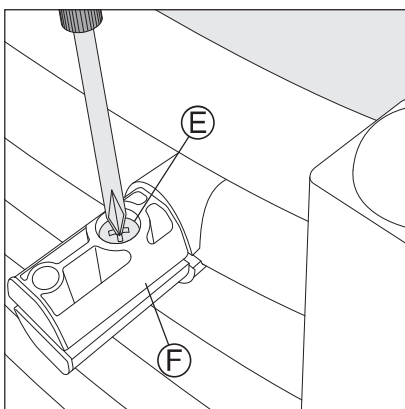
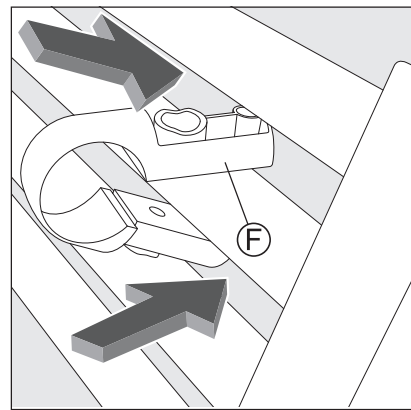
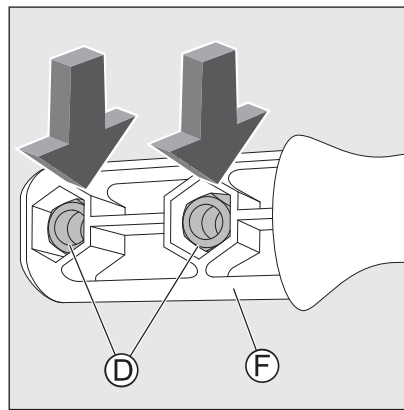
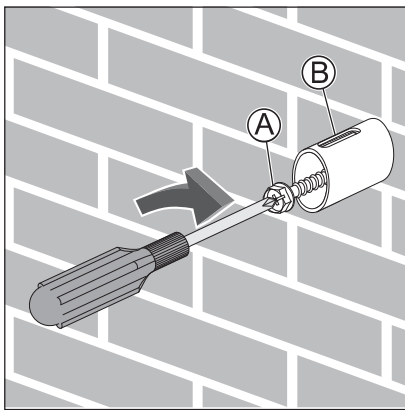
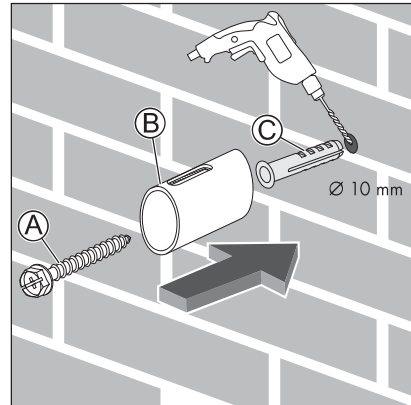
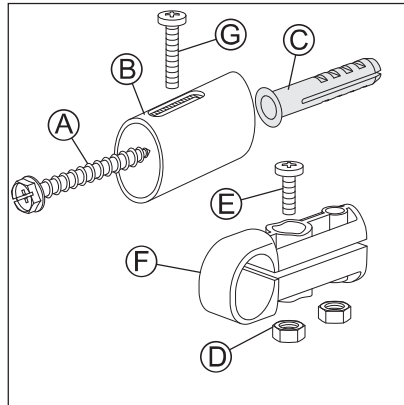

DRITTO / STRAIGHT / DROIT / RECHT

Contenuto dell'imballo / Packaging contents / Contenu de l'emballage / Inhoud van de verpakking

(A, B, C, D, E, F, G, H, I) x 3

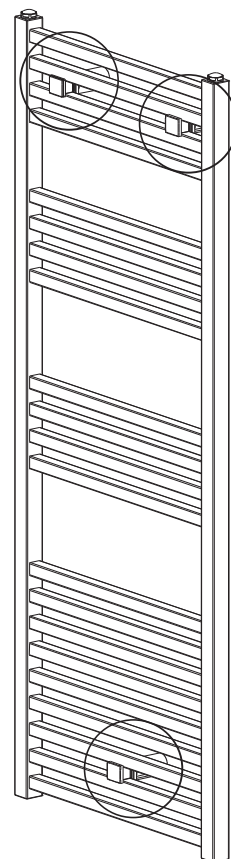
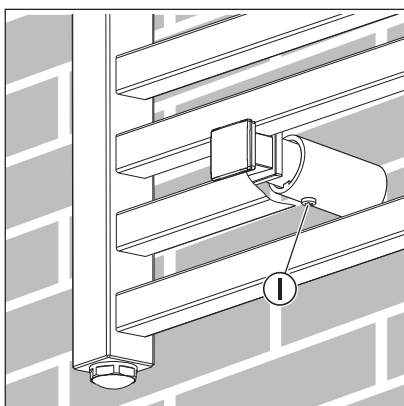
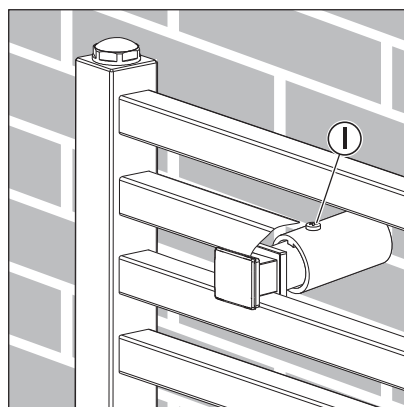
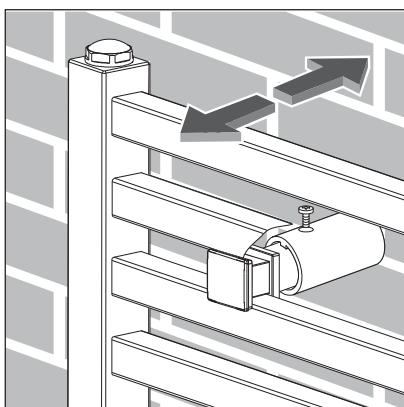
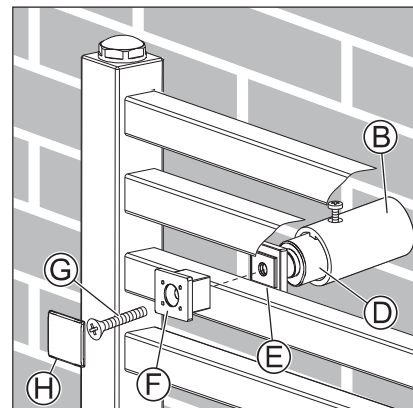
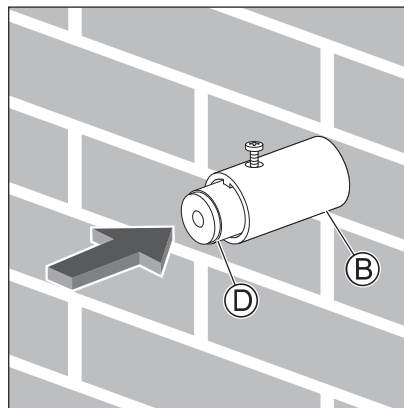
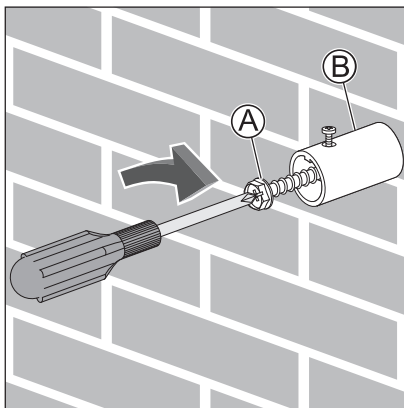
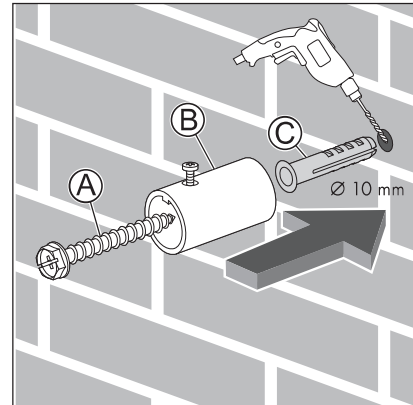
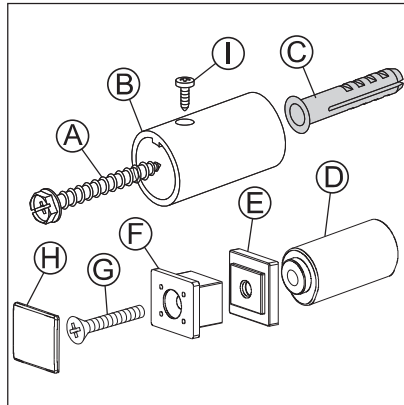

DRITTO / STRAIGHT / DROIT / RECHT

Contenuto dell'imballo / Packaging contents / Contenu de l'emballage / Inhoud van de verpakking

(A, B, C, D, E, F, G, H, I) x 4

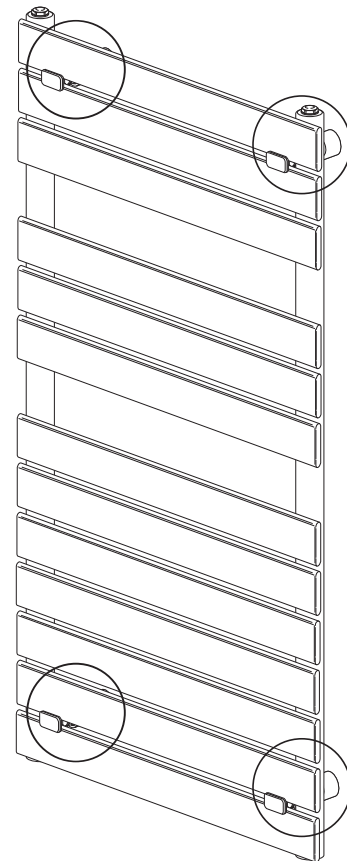
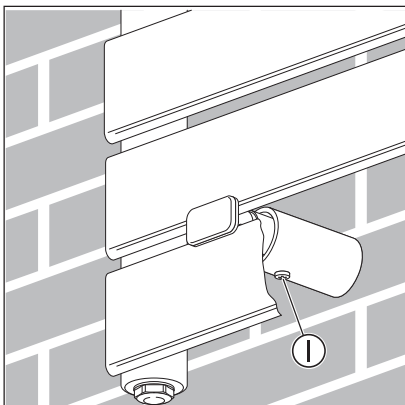
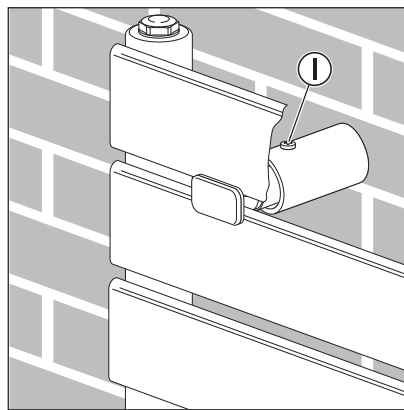
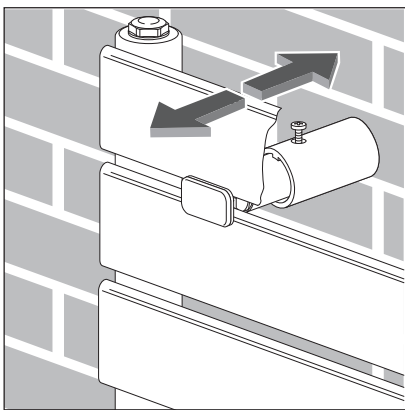
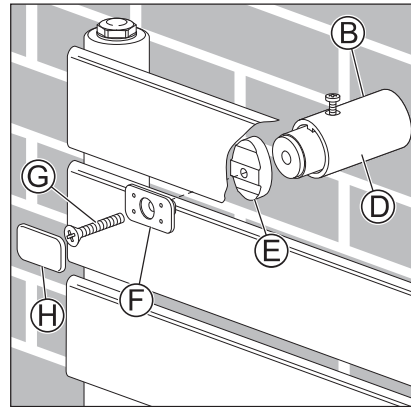
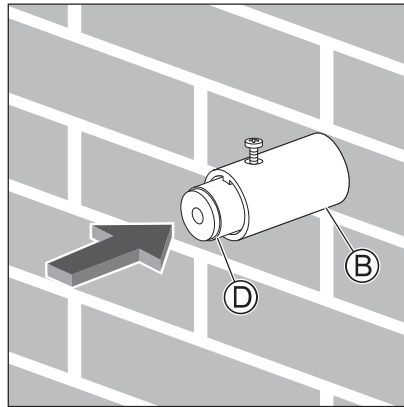
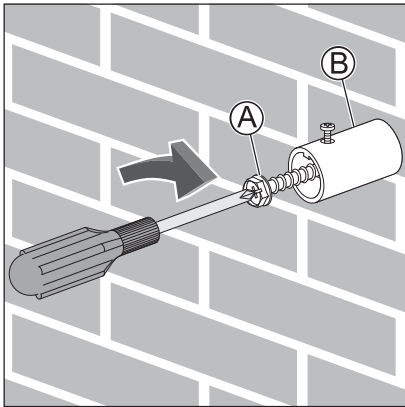
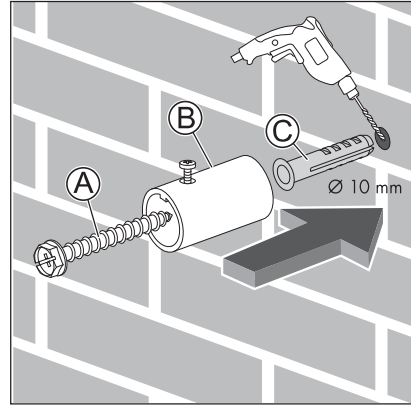
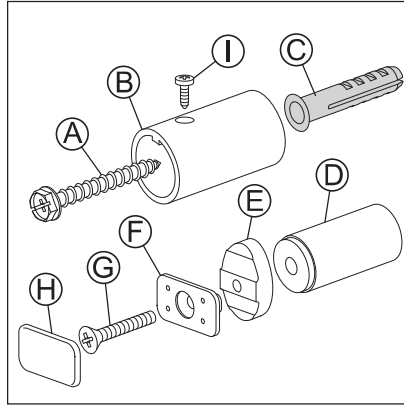

CURVO / CURVED / CINTRE / GEBOGEN

Contenuto dell'imballo / Packaging contents / Contenu de l'emballage / Inhoud van de verpakking

(A, B, C, D, E, F, G, H, I) x 4

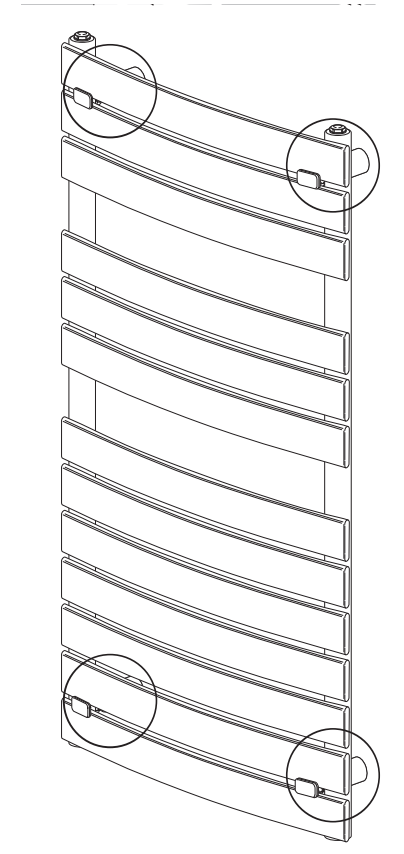
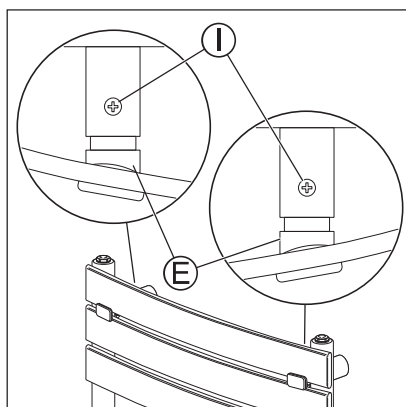
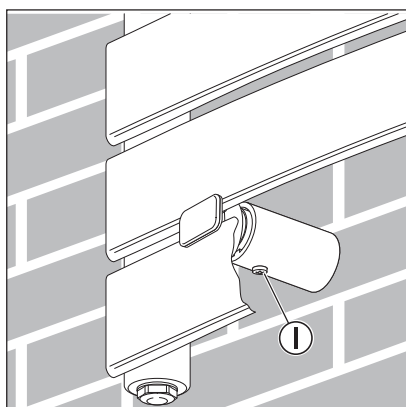
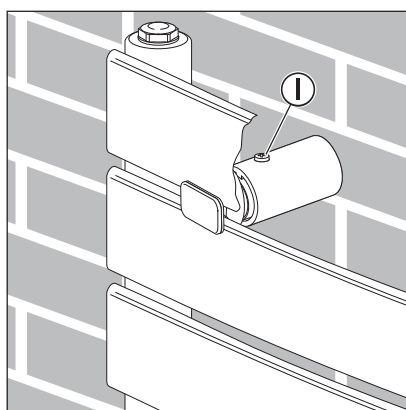
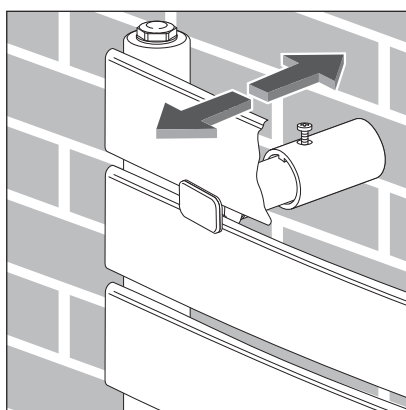
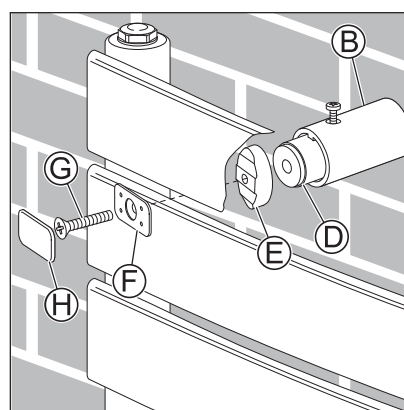
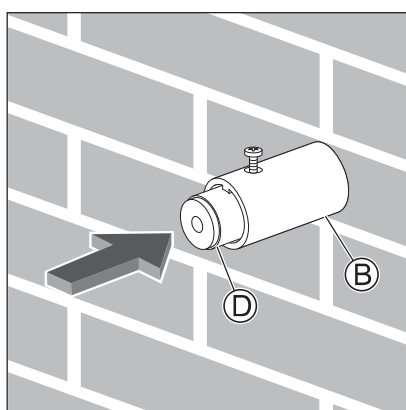
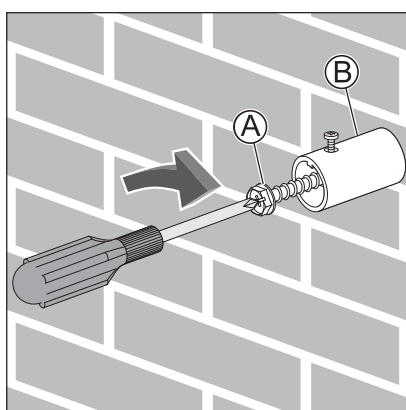
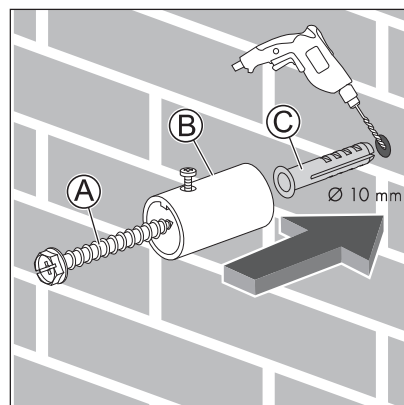
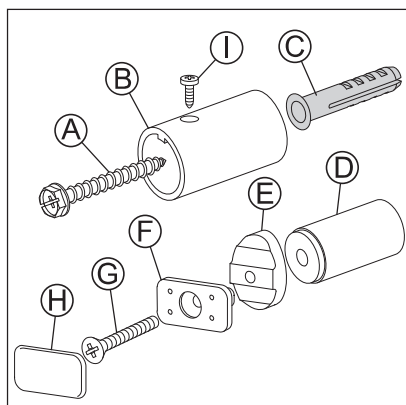

Contenuto dell'imballo / Packaging contents / Contenu de l'emballage / Inhoud van de verpakking

(A, B, C, D, E, F, G, H, I) x 4

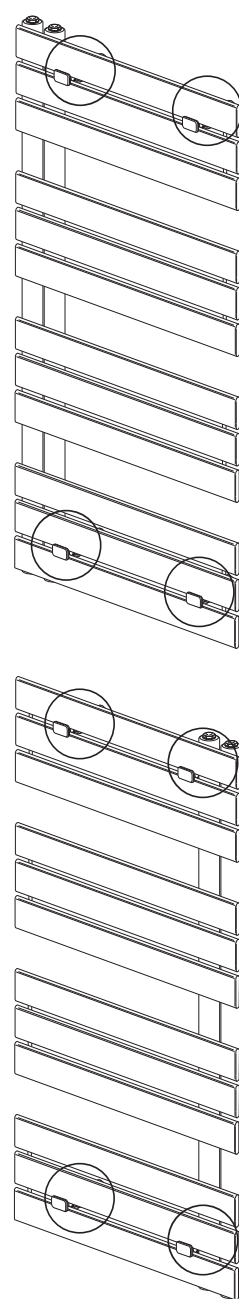
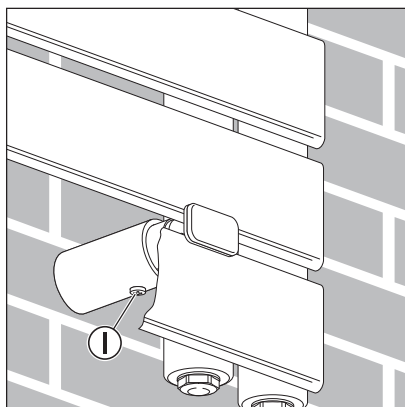
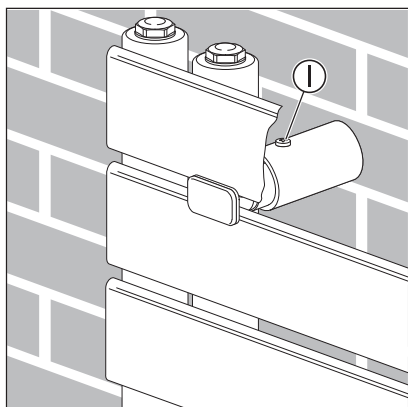
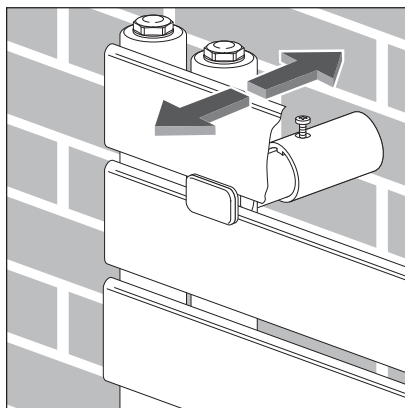
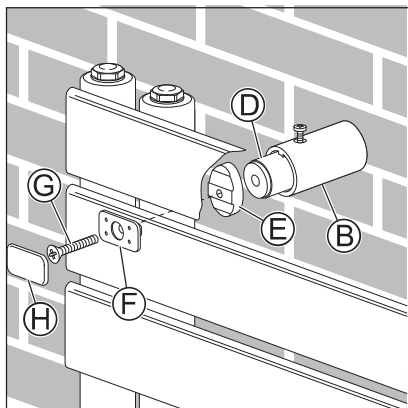
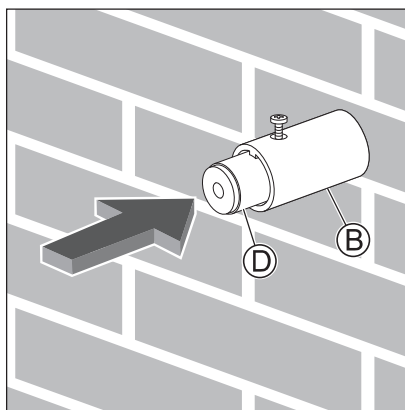
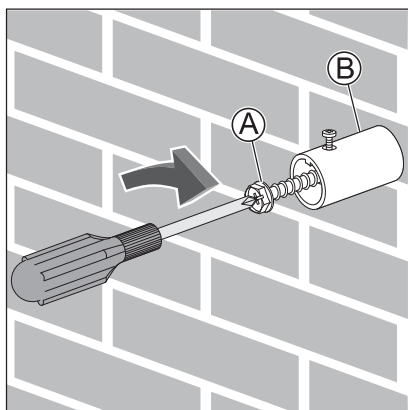
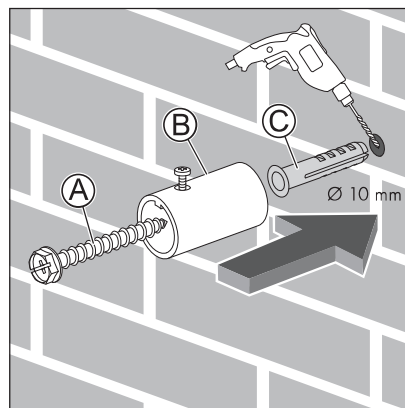
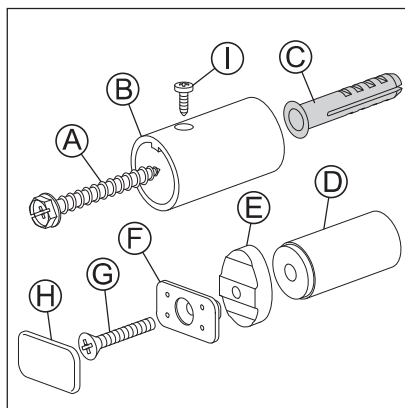

Contenuto dell'imballo / Packaging contents / Contenu de l'emballage / Inhoud van de verpakking

(A, B, C, D, E, F, H) x 4
G x 2

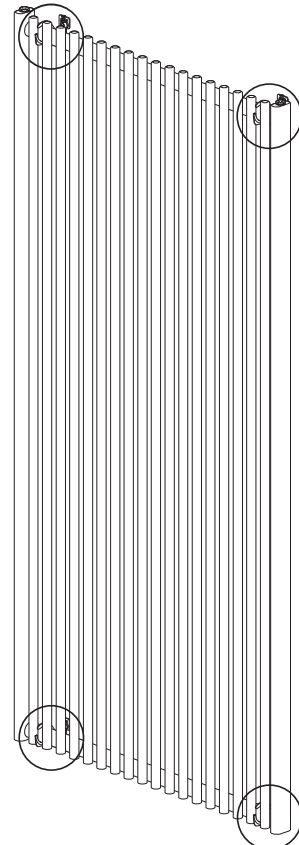
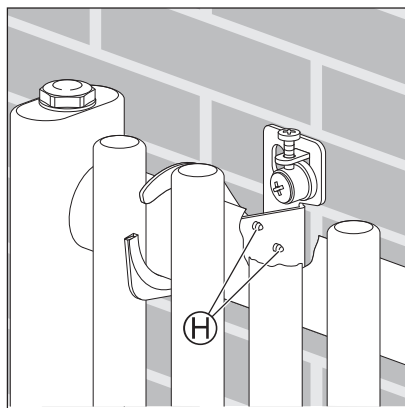
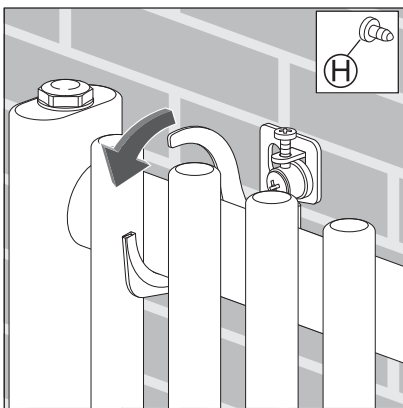
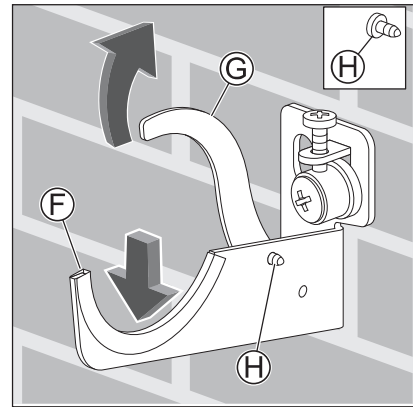
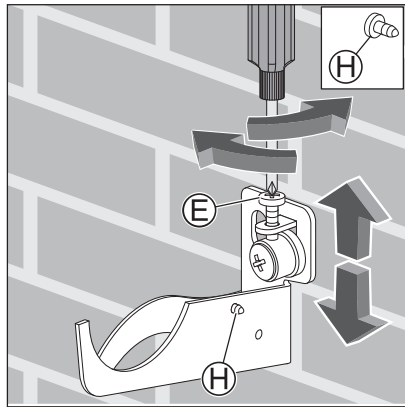
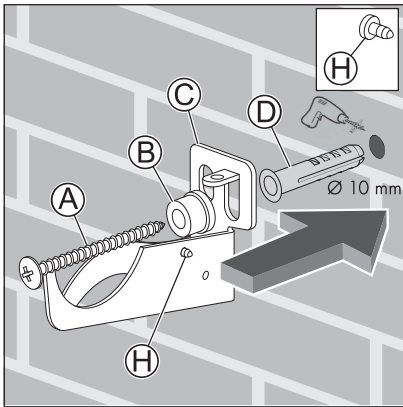
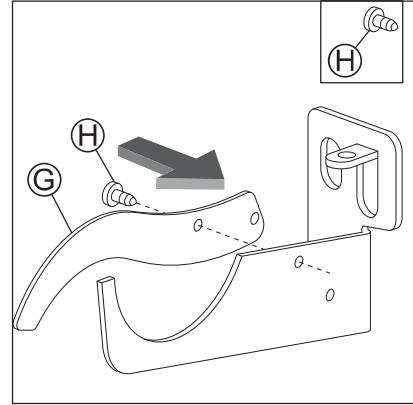
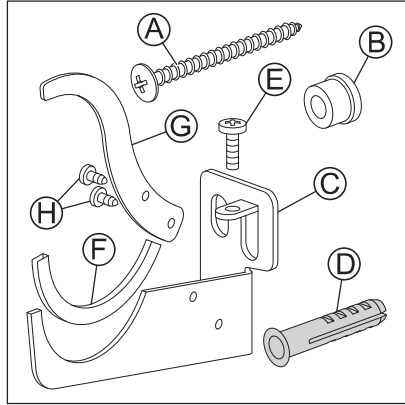

DRITTO / STRAIGHT / DROIT / RECHT

Contenuto dell'imballo / Packaging contents / Contenu de l'emballage / Inhoud van de verpakking

(A, B, C, D, E, F, G, H) x 4

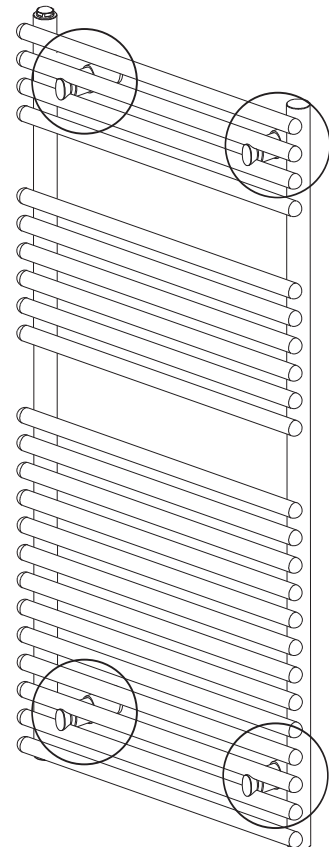
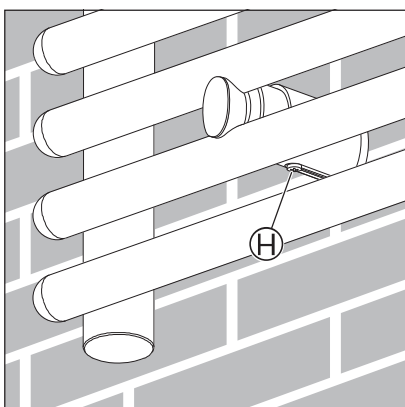
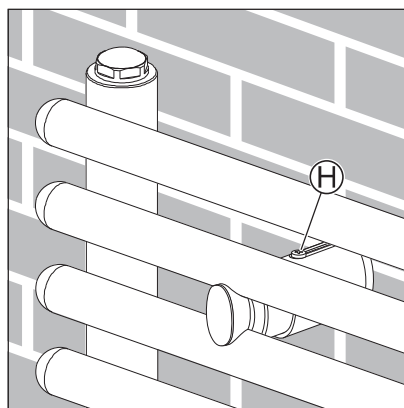
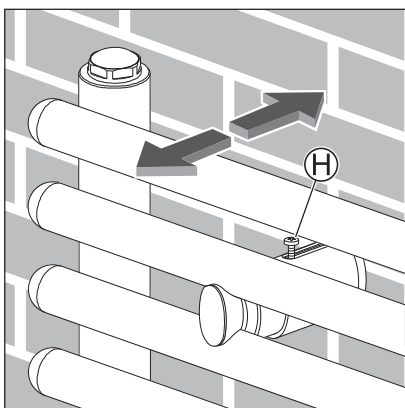
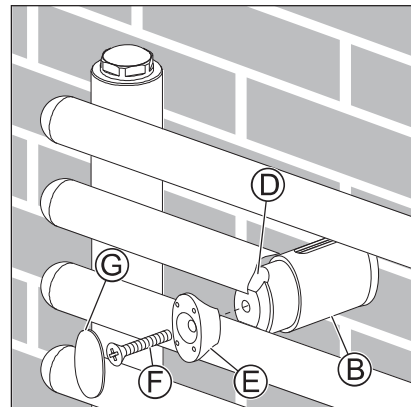
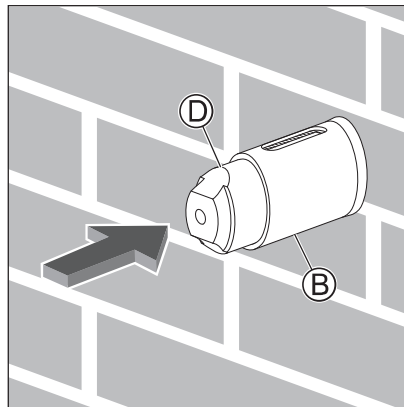
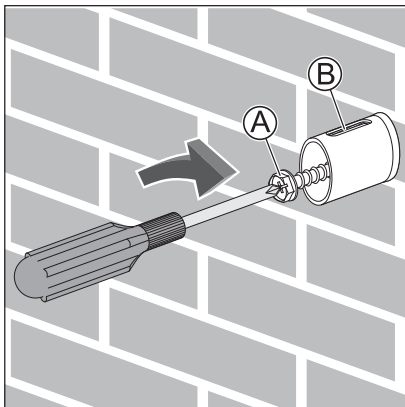
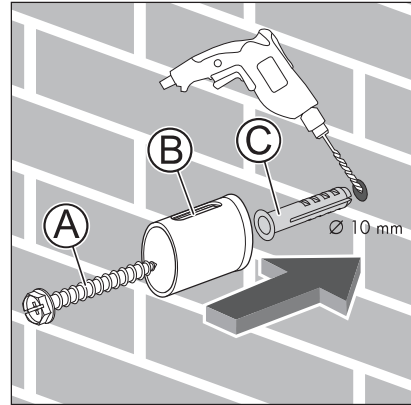
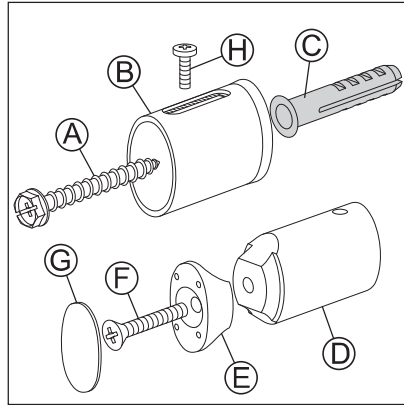

(A, B, C, D, E, F, G, H) x 4

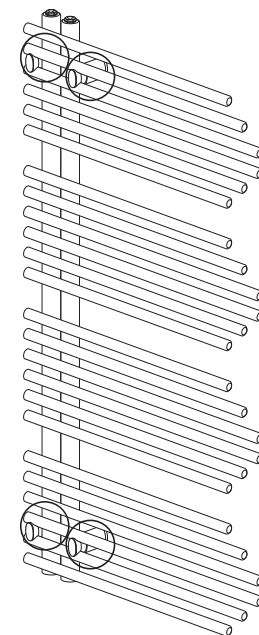
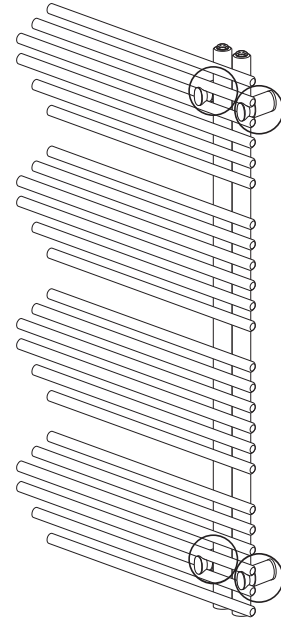
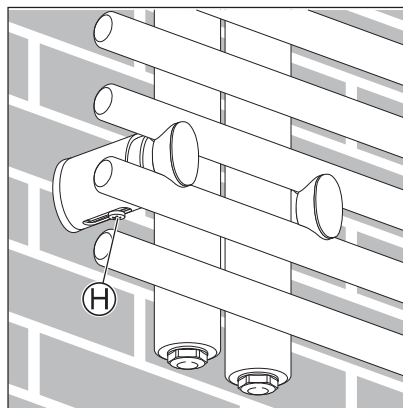
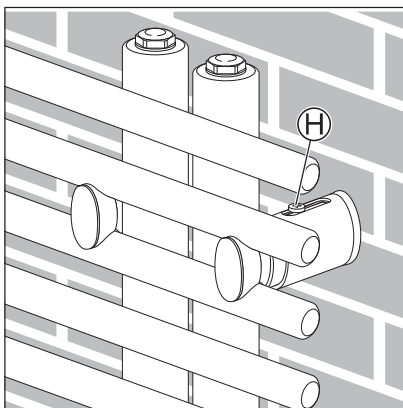
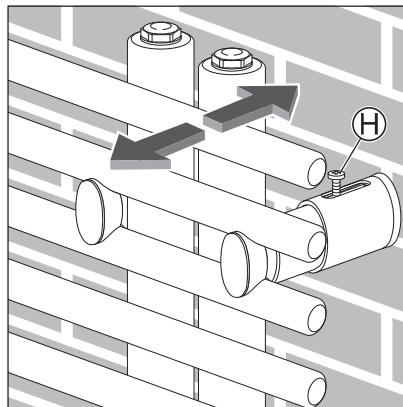
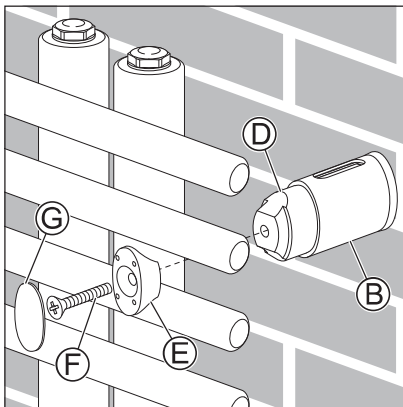
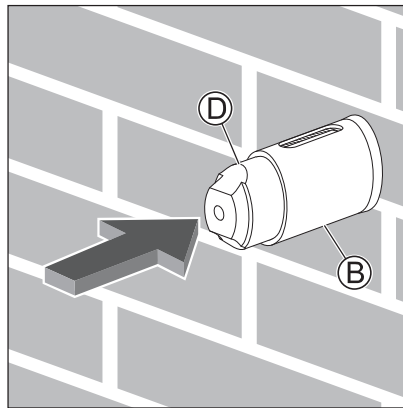
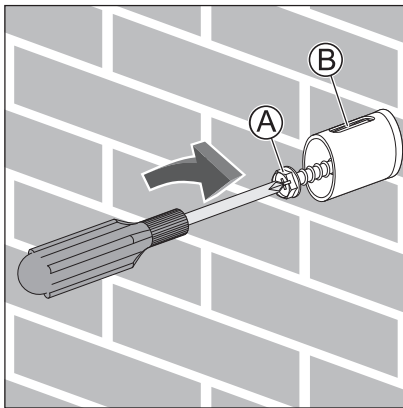
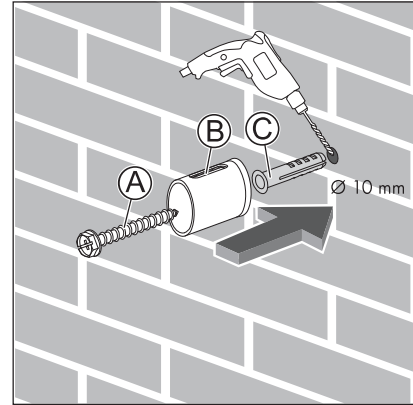
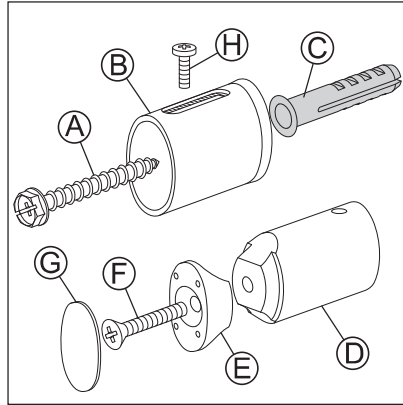

(A, B, C, D, E, F, G, H) x 4

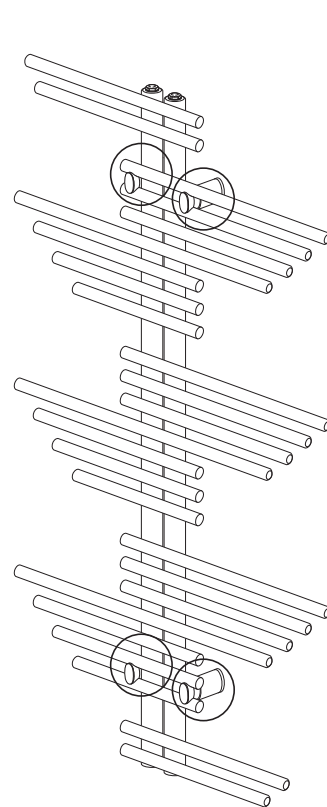
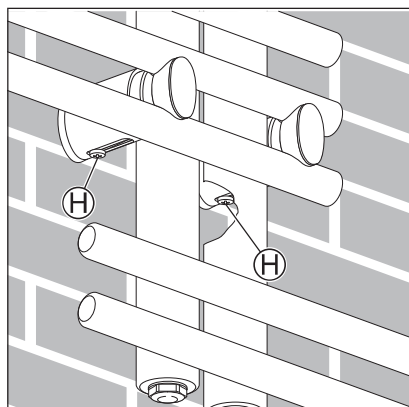
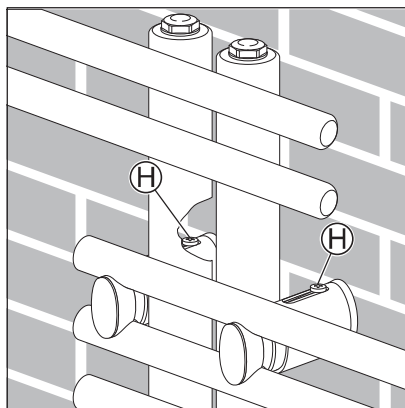
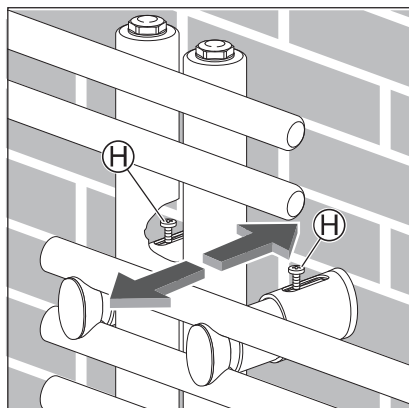
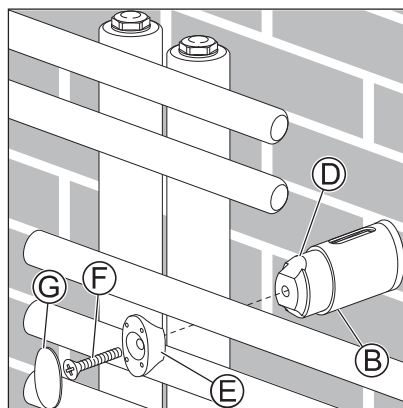
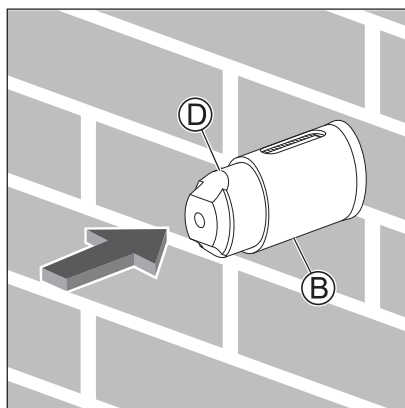
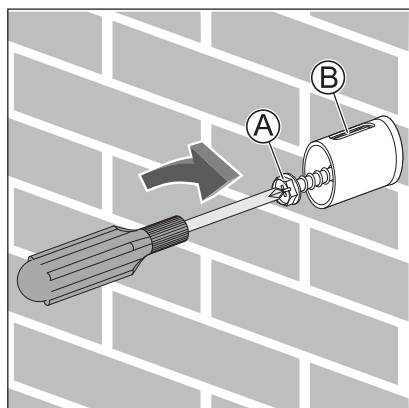
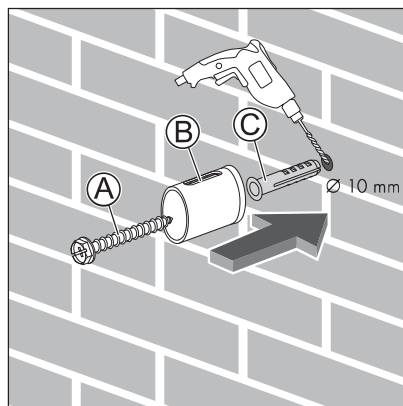
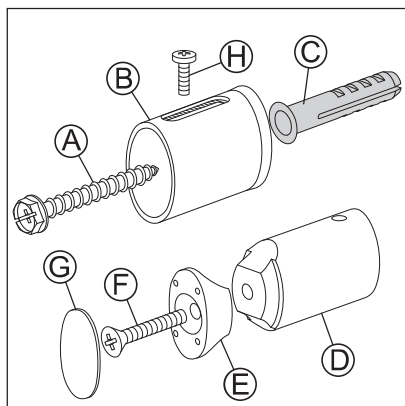

Contenuto dell'imballo / Packaging contents / Contenu de l'emballage / Inhoud van de verpakking

(A, B, C, D, E, F, H) x 4
G x 2

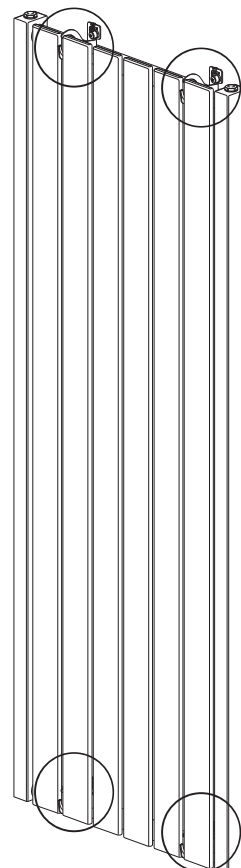
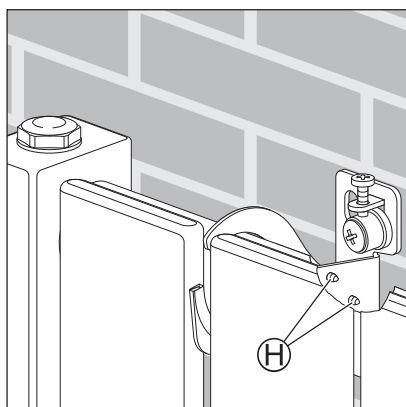
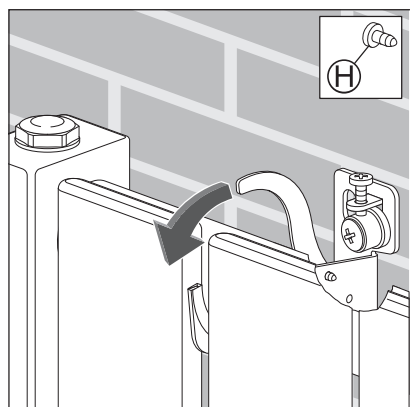
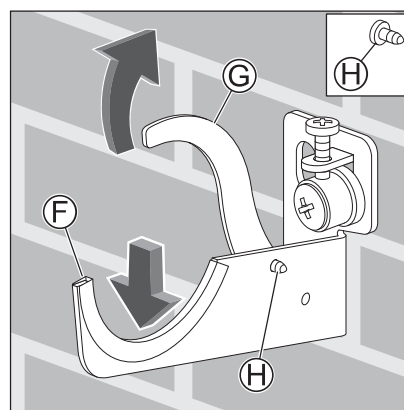
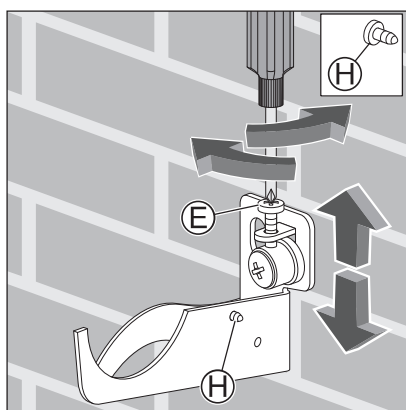
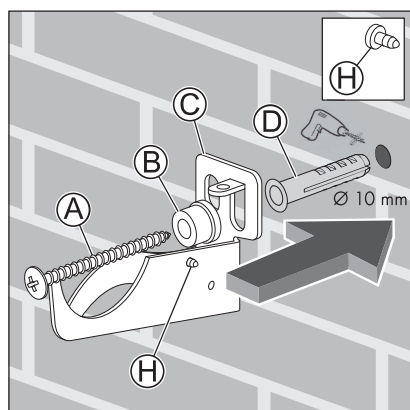
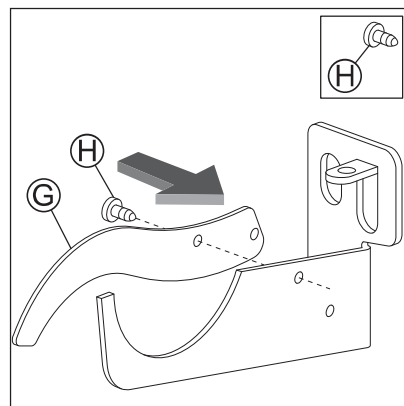
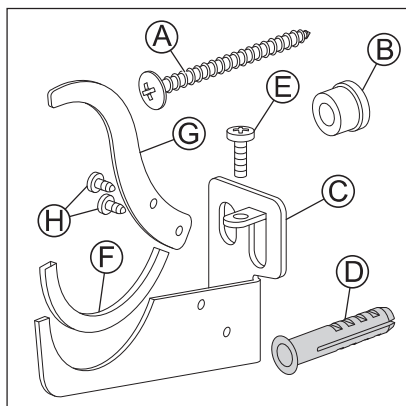

DRITTO / STRAIGHT / DROIT / RECHT

Contenuto dell'imballo / Packaging contents / Contenu de l'emballage / Inhoud van de verpakking

(A, B, C, D, E, F, G, H, I) x 4

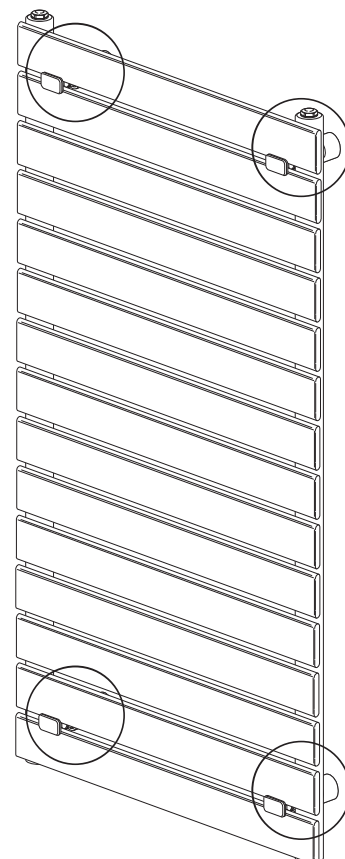
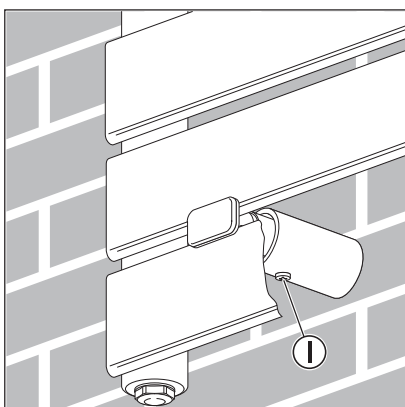
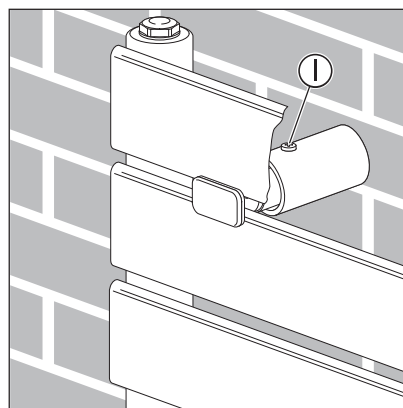
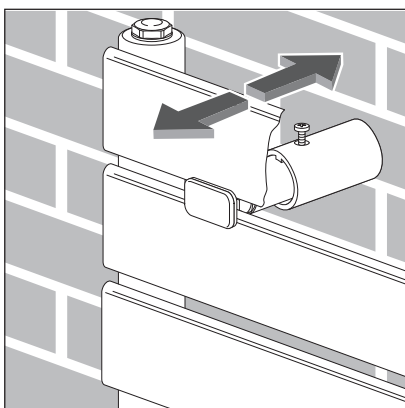
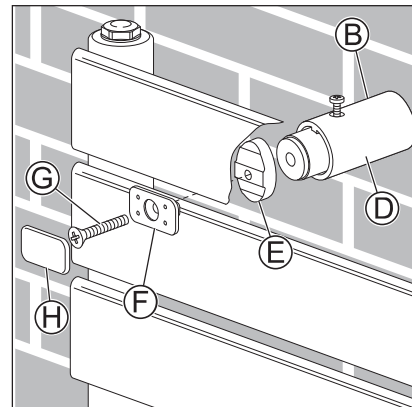
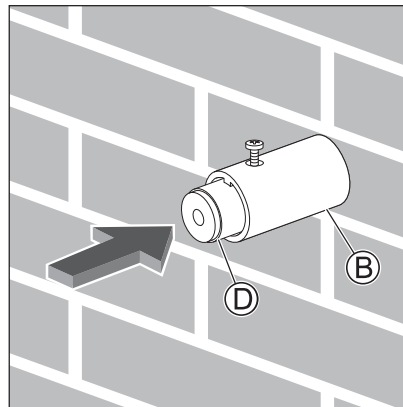
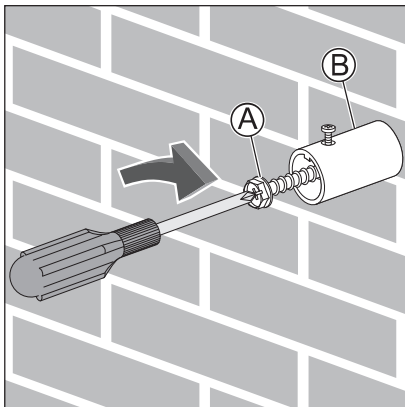
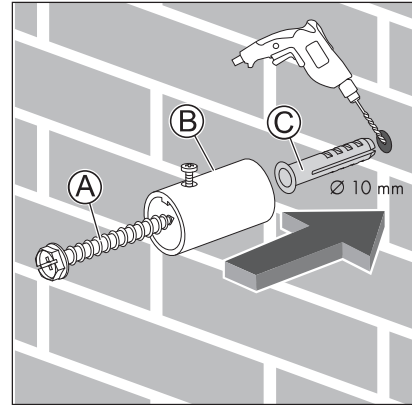
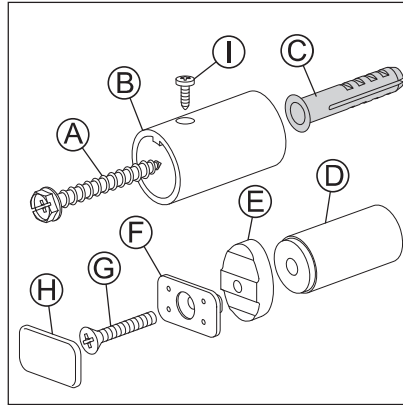

CURVO / CURVED / CINTRE / GEBOGEN

Contenuto dell'imballo / Packaging contents / Contenu de l'emballage / Inhoud van de verpakking

(A, B, C, D, E, F, G, H, I) x 4

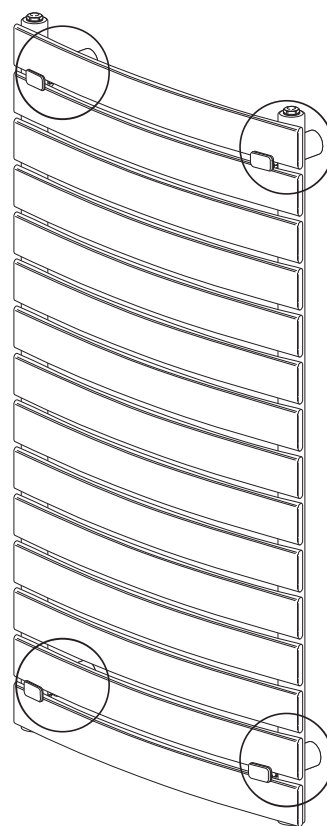
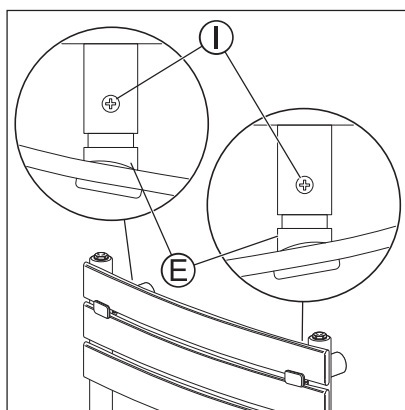
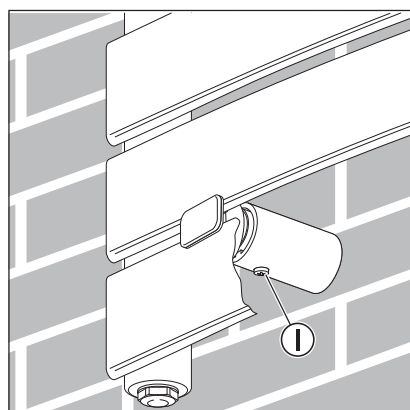
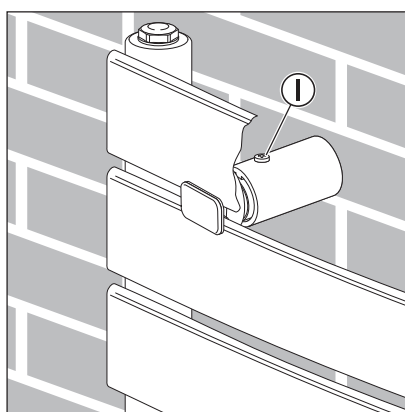
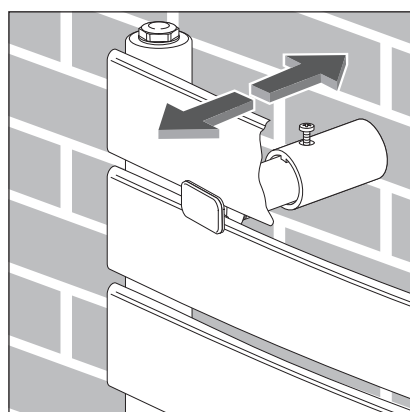
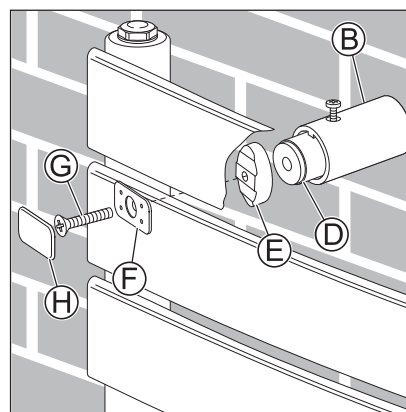
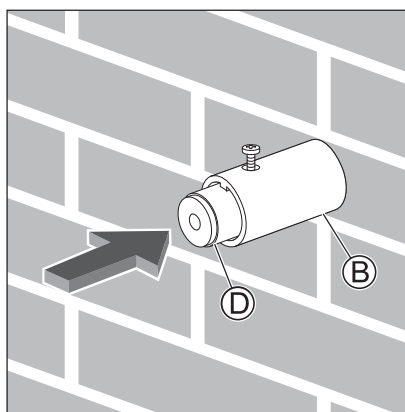
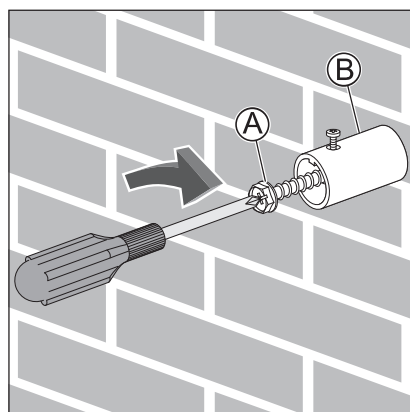
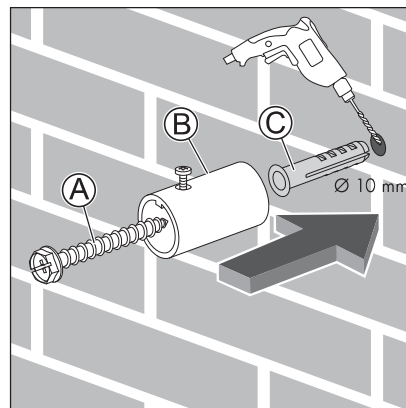
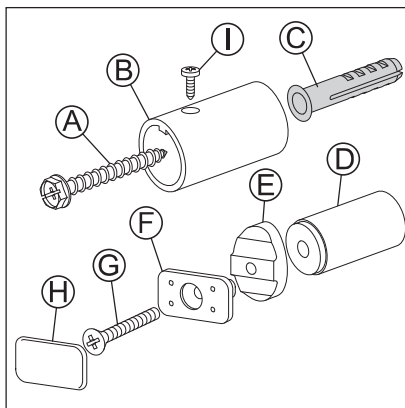

DRITTO / STRAIGHT / DROIT / RECHT

Contenuto dell'imballo / Packaging contents / Contenu de l'emballage / Inhoud van de verpakking

(A, B, C, D, E, F, G, H, I) x 3

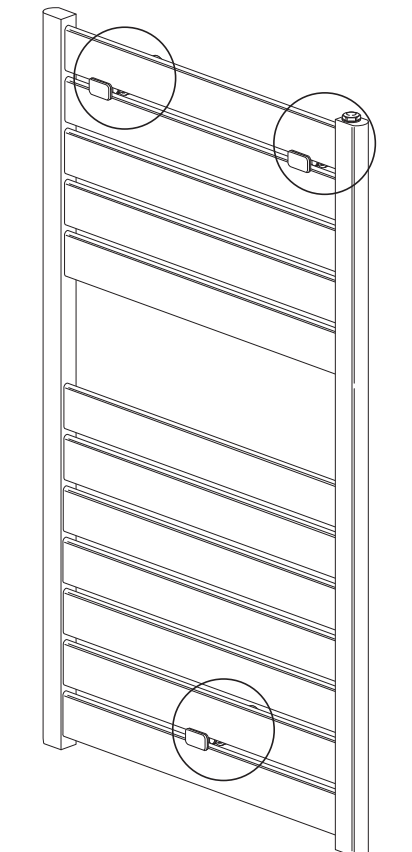
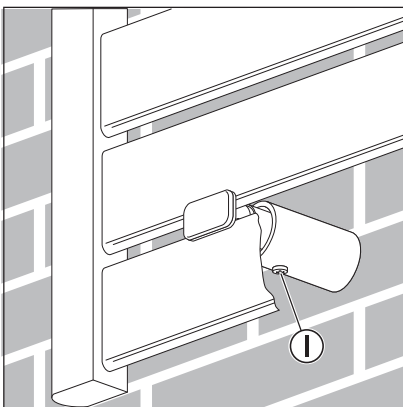
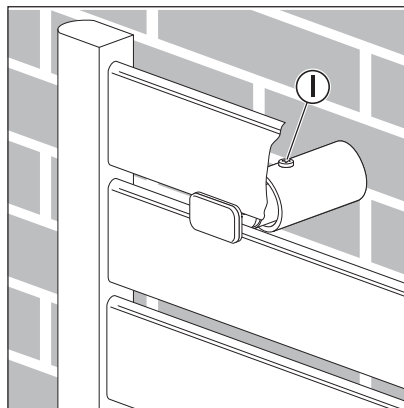
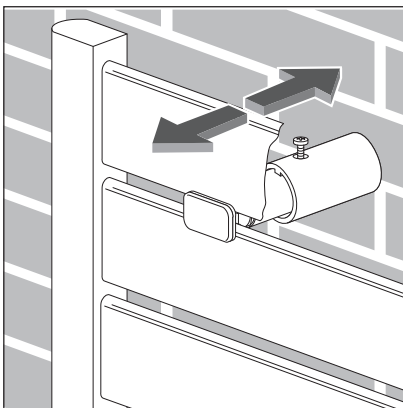
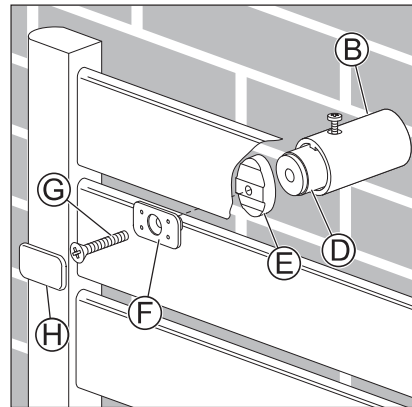
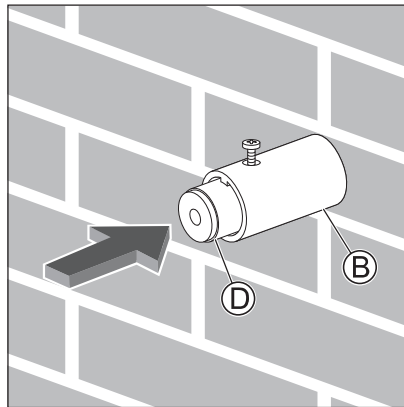
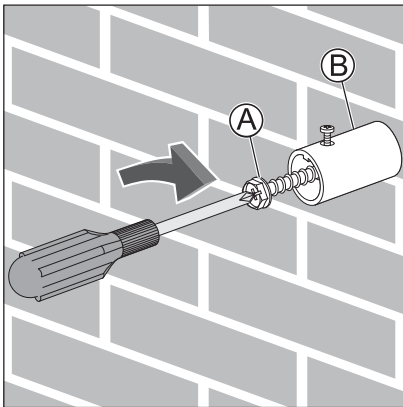
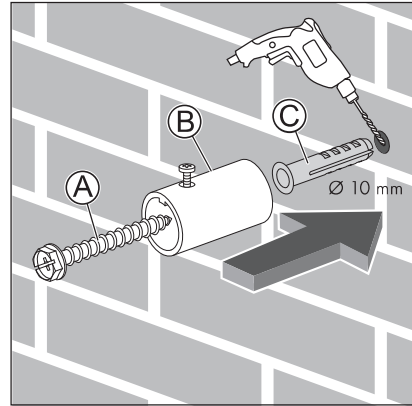
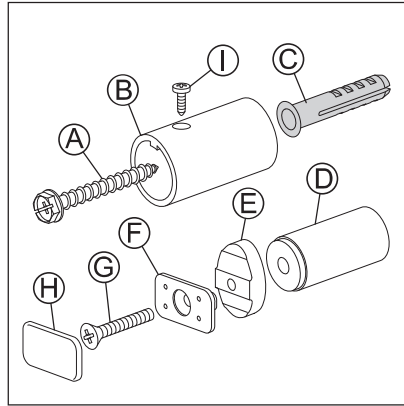

DRITTO / STRAIGHT / DROIT / RECHT

Contenuto dell'imballo / Packaging contents / Contenu de l'emballage / Inhoud van de verpakking

(A, B, C, E, F, G) x 3
D x 6

